

| INDEX | ART DER AENDERUNG | DATUM | NAME |
|-------|----------------------------------------------------------------|------------|------|
| 1 | UEBERARBEITUNG KONTUR LT. AEM 607916300 V. 14.02.2023, DIRR | 2023-08-03 | SMU |
| | | | |
| | | | |
| | | | |
| | | | |
| | | | |
| | | | |

TRENNSTELLE HSK-A100
(AEHNLICH DIN 69893-1)
NACH MN609 BLATT 2-6

FARBMARKIERUNG IN GRUEN
NACH MN650BL1

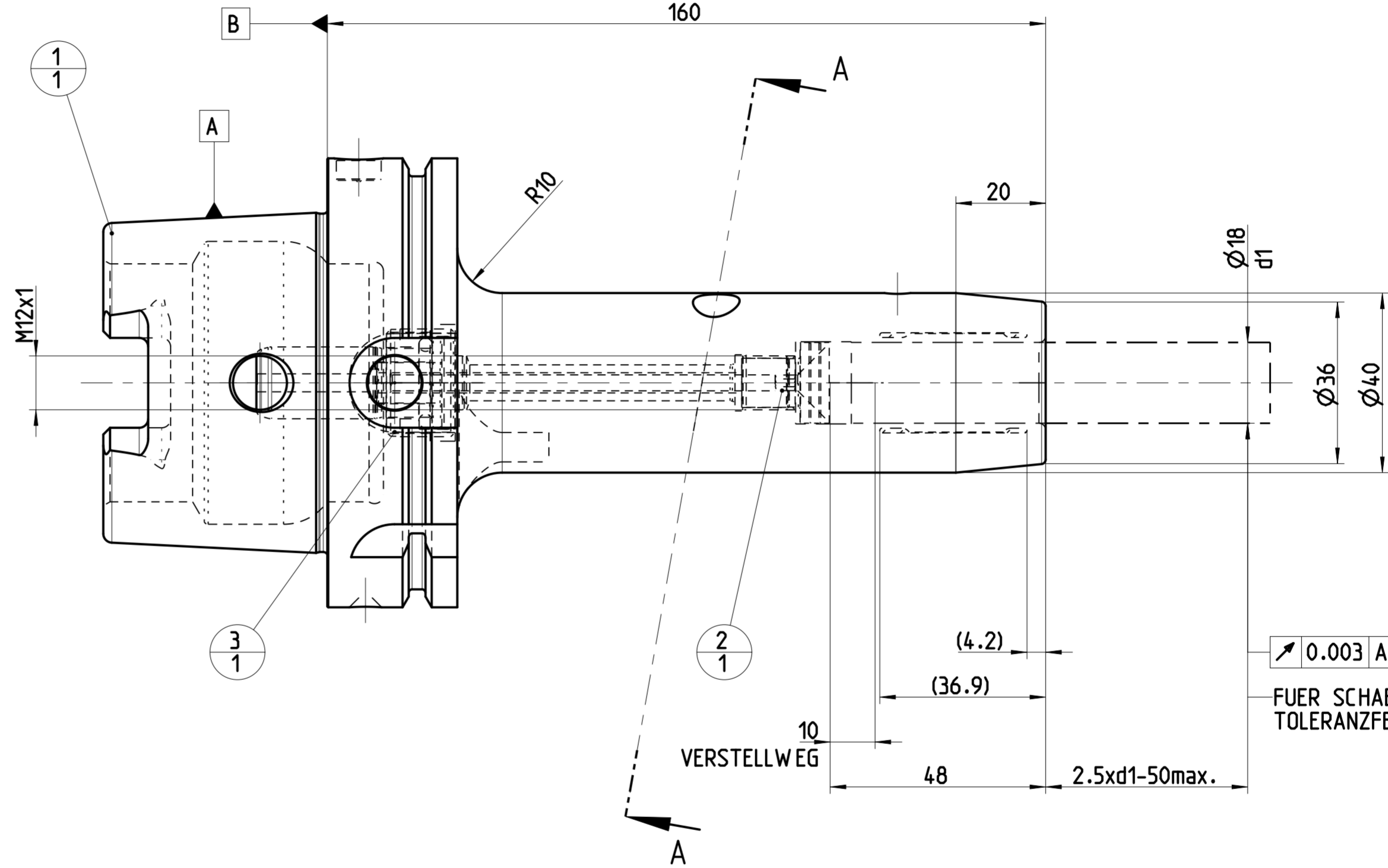
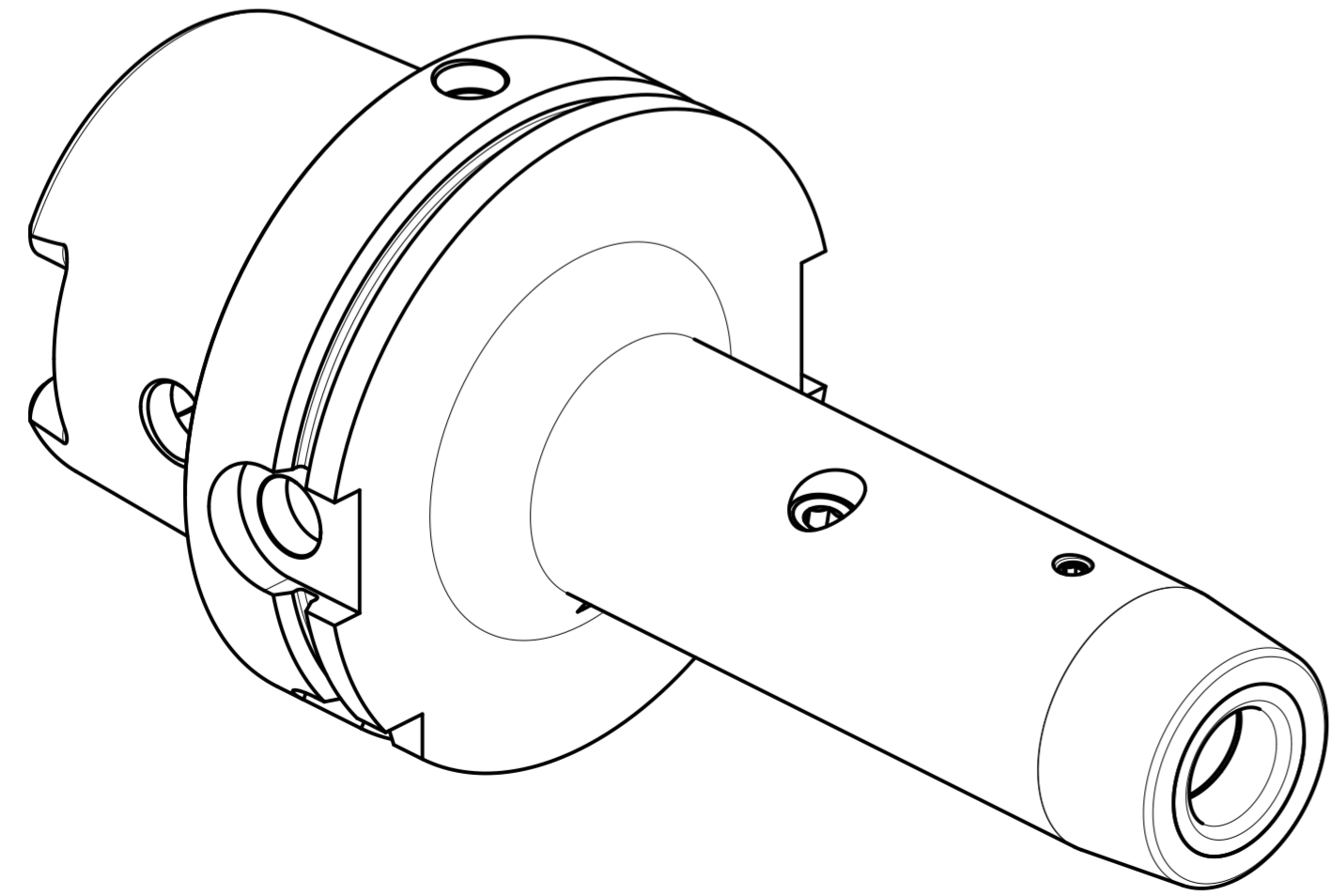
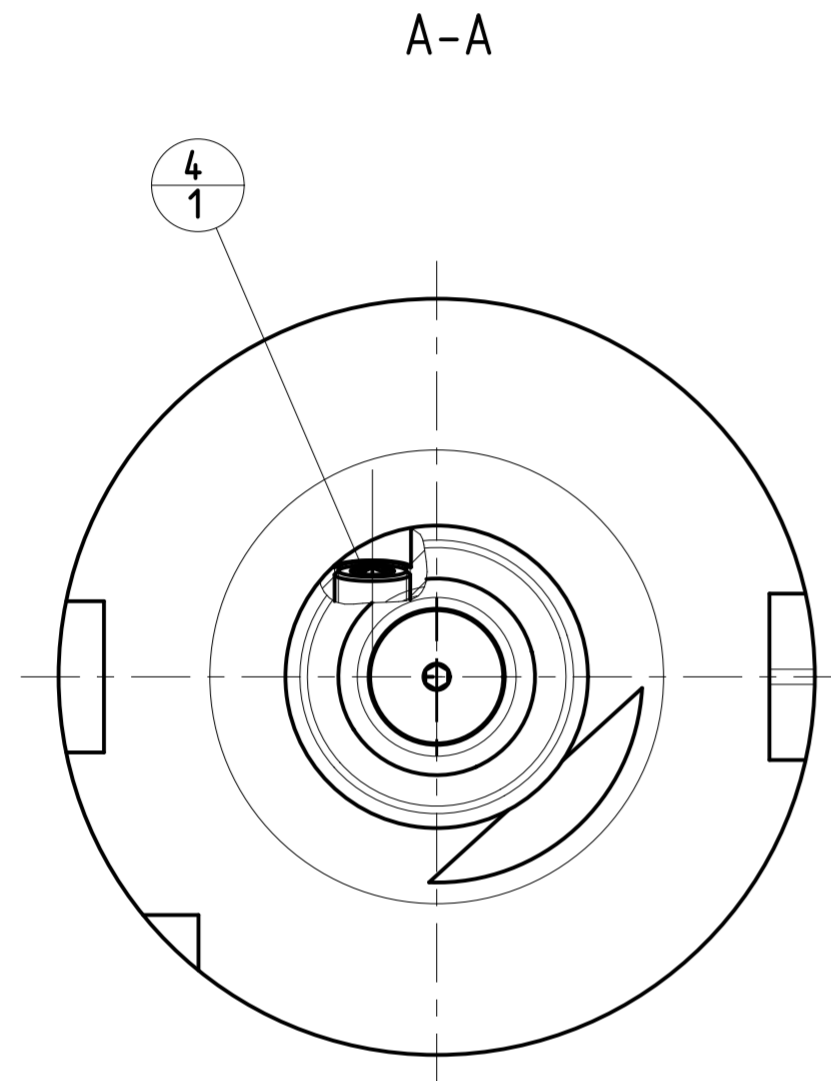

| POS | TYP | MENGE | ME | MATERIALNUMMER | BENENNUNG | TECHNISCHE SPEZIFIKATION | KUNDENUMMER |
|-----|-----|-------|----|----------------|------------------------------------------------|-------------------------------|-------------|
| 4 | 1 | | | 30299092 | GEW INDESTIFT | S.ISO 4026-M10X1X10-45H | .. |
| 3 | 1 | | | 30297309 | KUEHLMITTELUEBERGABE-EINHEIT, MMS, AUTOMATISCH | CU-HSK-A100-C-A-04.50-02.0 | .. |
| 2 | 1 | | | 30279423 | LAENGENEINSTELLSCHRAUBE, MMS | LS-HSK-A063-100-18-160-F-A-A3 | .. |
| 1 | 1 | | | 30464679 | DEHNSPANNFUTTER, HSK, MMS, GRUNDKOEPPER | MHC-HSK-A100-18-160-G-0-A-A | .. |

| | | | | | | | | | | | | |
|-------------------------------------------------------------------------------------------------------------------------------------------------------------------------------------------------------------------------------------------------------------------------------------------------------------------------------------------------------------------------------------------------------------------------------------------------------------------------------------------------------------------------------------------------------------------------------------------------------------------------------------------------------------------------------------------------------------------------------------------------------------------------------------------------------------------|--|--|--|--|--|------------------------------------------------------------|--|--|-------------------------------------------------------------|-----------------|------------------------------------------------------------|---------------|
| MAPAL © FABRIK FUER PRAEZISIONSWERKZEUGE DR. KRESS KG | | | | | | TITEL HYDROCHUCK, HSK, MMS | | | FORMAT A2 | | | |
| <small>ALLE RECHTE AN DEN IN DER ZEICHNUNG DARGESTELLTEN ERFIN- DUNGEN, KONW-HOW, TECHNISCHEN LOESUNGEN UND DESIGNS STEHEN ALLEIN MAPAL ZU. SOWEIT MAPAL HIERAUF NOCH KEINE SCHUTZ- RECHTE ANGEWENDET HAT, BEWAHLT MAPAL SICH AUSDRUECKLICH AUCH DAS RECHT ZUR EINREICHUNG VON SCHUTZRECHTSANMELDUNGEN VOR. DIE ZEICHNUNG SOWIE DER DARGESTELLTE INHALT IST GEHEIM ZU HALTEN. VERVIELFACHTUNGEN SIND NUR ZUM VEREINBARTEN ZWECK GESTATET. WEDER DIESE ZEICHNUNG NOCH KOPPIEN HIERVON DUERPEN DRITTE ZUSAEMLICH BEACHTET WERDEN. MIT DER AUS- HAENDIGUNG DIESER ZEICHNUNG IST KEINE NUTZUNGSRECHTS- VERBINDUNG VERBUNDEN. VERSTESSE GEGEN DIE GEHEIMHALTUNGS- VERPFLICHTUNG UND NUTZUNGSBESCHRAENKUNGEN WERDEN ZIVILRECHTLICH UND STRAFRECHTLICH VERFOLGT.</small> | | | | | | MAPAL Präzisionswerkzeuge Dr. Kress KG | | | AUSGABEDATUM 21.11.14 | ERSTELLT BBE | DOKUMENT 606331554-000-01-ED1 | INDEX 1 |
| AUSGEWUCHTET NACH DIN ISO 21940-11 G 2.5 / 25000 min ⁻¹ MASSE CA. 3.2 kg | | | | | | ALLGEMEINTOLERANZ ISO 2768-FH MASSE NACH DIN EN 14405-1 | | | UNBEMASSTE EINZELHEITEN NACH WERKSNORM | MASSSTAB 1:1 | TECHNISCHE SPEZIFIKATION MHC-HSK-A100-18-160-C-0-A-AAA3 | ORIGIN EHD |
| | | | | | | | | | ANZIEHDREHMOMENT FUER MAPAL SPANNSCHRAUBEN NACH MN678BL1 | | | |
| | | | | | | | | | BLATT 1/1 | | | |