

TRENNSTELLE STEILKEGEL 40-JD/F (AEHNLICH ISO 7388-2)

INDEX	ART DER AENDERUNG	DATUM	NAME
1	SCHLEIFLAENGE 20 IN 15 GEAENDERT LT. AEM 607487527 V. 08.12.2020, LIM	2024-11-21	SMU

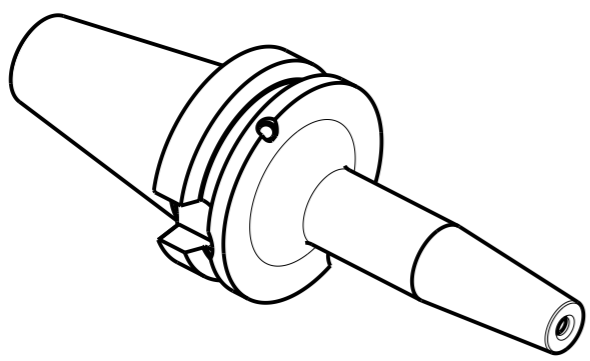
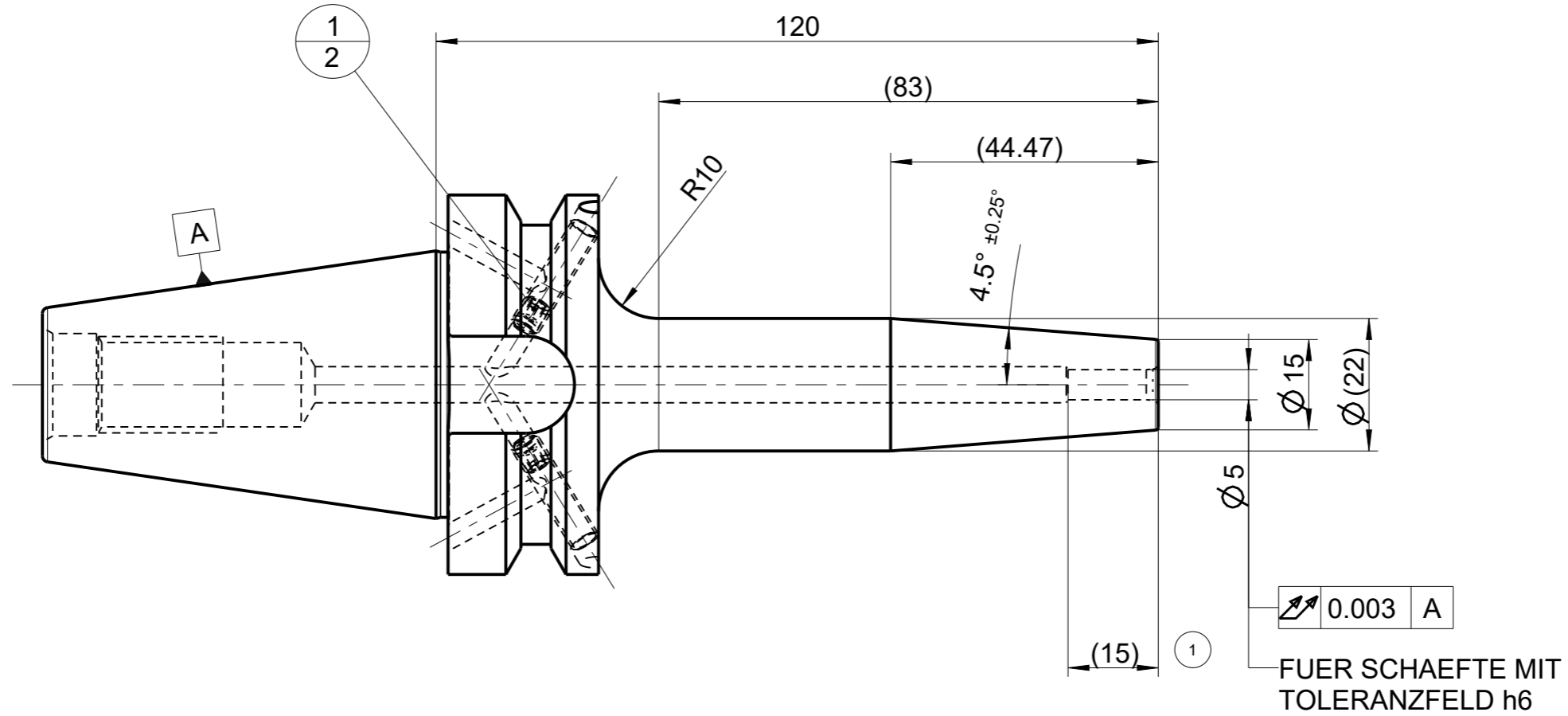

1:2

AUSGEWUCHTET NACH DIN ISO 21940-11
G 2.5 / 25000 MIN ⁻¹

MASSE
CA. 1.2 kg

1	2	10010060	GEWINDESTIFT	ISO 4026-M5X5-45H			
POS	TYP	MENGE	MATERIALNUMMER	BENENNUNG	TECHNISCHE SPEZIFIKATION	KUNDENUMMER	
MAPAL © FABRIK FUER PRAEZISIONSWERKZEUGE DR. KRESS KG			TITEL THERMOCHUCK, SK, STANDARDAUSFUEHRUNG			FORMAT A3	
ALLE RECHTE AN DEN IN DER ZEICHNUNG DARGESTELLTEN ERFINDUNGEN, KNOW-HOW, TECHNISCHEN LOESUNGEN UND DESIGNS STEHEN ALLEIN MAPAL ZU. SOWEIT MAPAL HIERAUF NOCH KEINE SCHUTZRECHTE ANGEMELDET HAT, BEHAELT MAPAL SICH AUSDRUECKLICH AUCH DAS RECHT ZUR EINREICHUNG VON SCHUTZRECHTSANMELDUNGEN VOR. DIE ZEICHNUNG SOWIE DER DARGESTELLTE INHALT IST GEHEIM ZU HALTEN. VERVIELFAELTIGUNGEN SIND NUR ZUM VEREINBARTEN ZWECK GESTATTET. WEDER DIESE ZEICHNUNG NOCH KOPIEN HIERVON DUERFEN DRITTEN ZUGAENGLICH GEMACHT WERDEN. MIT DER AUSHAENDIGUNG DIESER ZEICHNUNG IST KEINE NUTZUNGSRECHTSEINRAEUMUNG VERBUNDEN. VERSTOESSE GEGEN DIE GEHEIMHALTUNGSVERPFLICHTUNG UND NUTZUNGSBESCHRAENKUNGEN WERDEN ZIVILRECHTLICH UND STRAFRECHTLICH VERFOLGT.			MAPAL Präzisionswerkzeuge Dr. Kress KG			AUSGABEDATUM 20.04.15 ERSTELLT MUS DOKUMENT 606431739-000-01-ED1 MATERIALNUMMER 30261821	INDEX 1 ORIGIN EHD BLATT 1/1
ALLGEMEINTOLERANZ ISO 2768-fH MASSE NACH DIN EN ISO 14405-1 (E)			UNBEMASSTE EINZELHEITEN NACH WERKSNORM			MASSSTAB 1:1 TECHNISCHE SPEZIFIKATION MTC-BT040-05-120-3-0-W	