

INDEX	ART DER AENDERUNG	DATUM	NAME

TRENNSTELLE SK40-AD/F
(AEHNLICH ISO 7388-1)

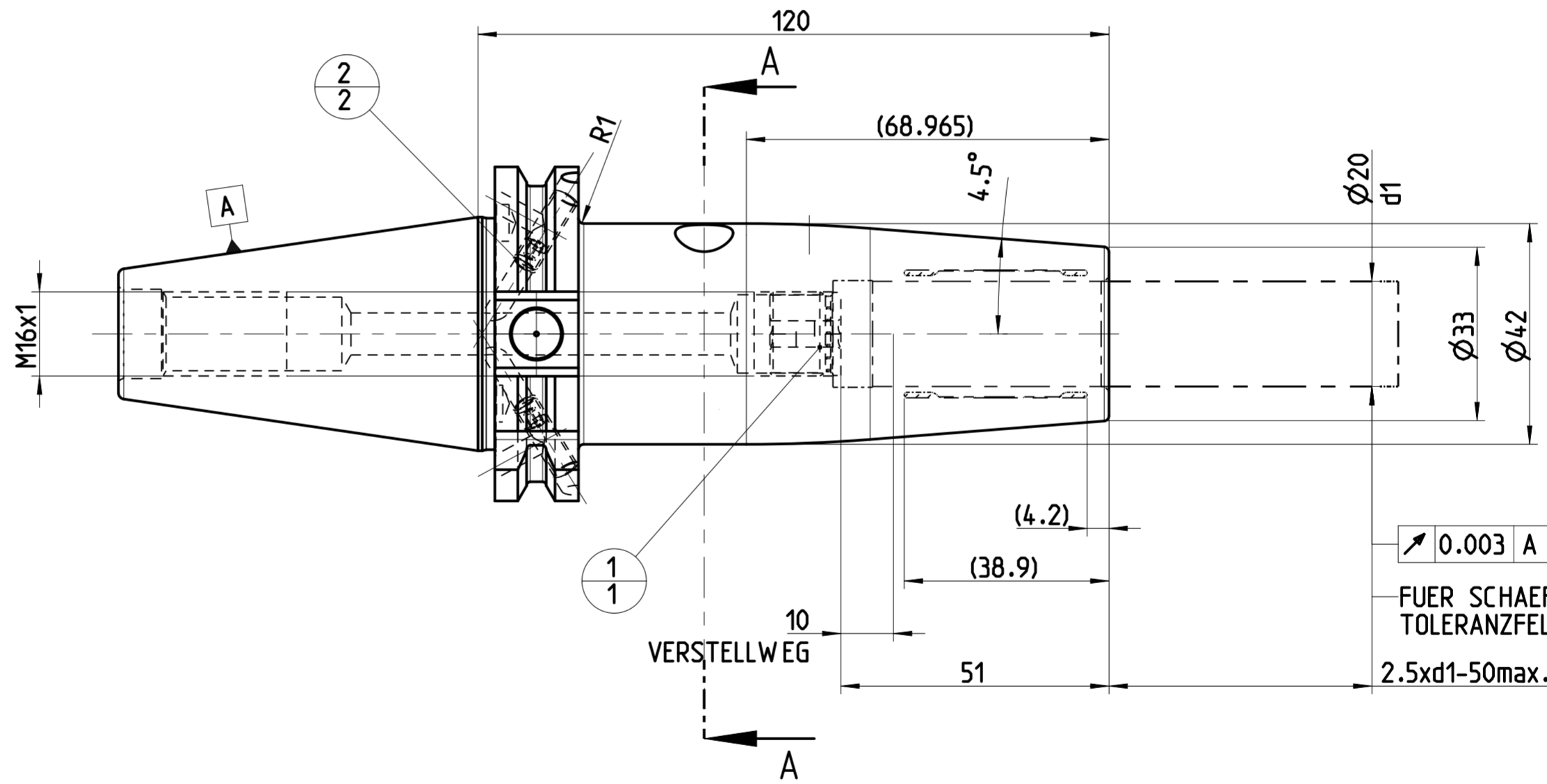
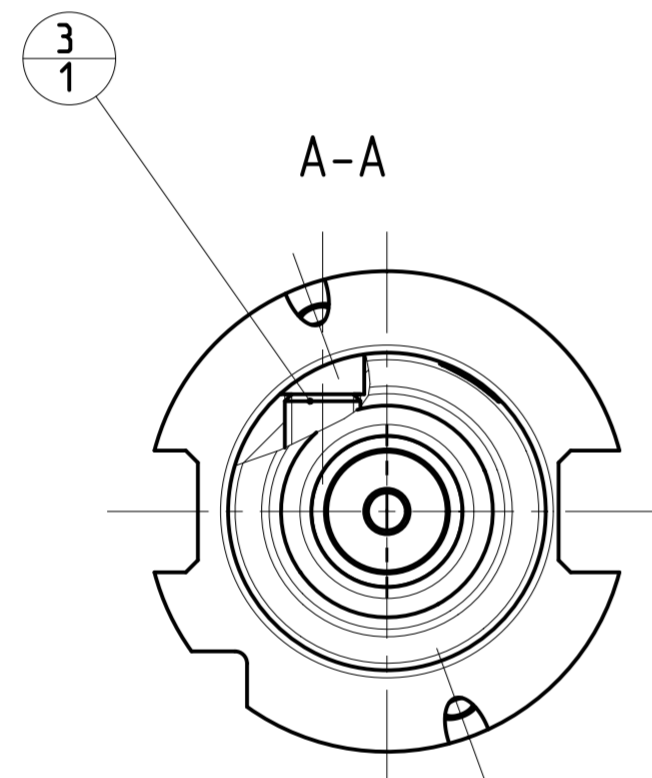

0.003 A

FUER SCHAEFTE MIT TOLERANZFELD h6

2.5xd1-50max.

DEBITORNAMME
 DEBITOR
 AEHNLICH
 SKITZE
 VORGANG 2100084088
 PROJEKT

POS	TYP	MENGE	ME	MATERIALNUMMER	BENENNUNG	TECHNISCHE SPEZIFIKATION	KUNDENUMMER
3	1			31218229	GEW INDESTIFT	MN715BL1-M10X10_BL	..
2	2			10010060	GEW INDESTIFT	ISO 4026-M5X5-45H	...
1	1			30252544	ANSCHLAGSCHRAUBE	M16X1 SW5	..

MAPAL © FABRIK FUER PRAEZISIONSWERKZEUGE DR. KRESS KG		TITEL UNIQ DREAM CHUCK, 4.5°		ANZIEHDREHMOMENT FUER MAPAL SPANNSCHRAUBEN NACH MN678BL1		FORMAT A2
ALLE RECHTE AN DEN IN DER ZEICHNUNG DARGESTELLTEN ERFIN- DUNGEN, KONW-HOW, TECHNISCHEN LOESUNGEN UND DESIGNS STEHEN ALLEIN MAPAL ZU. SOWEIT MAPAL HIERAUF NOCH KEINE SCHUTZ- RECHTE ANGEWENDET HAT, BEHALT MAPAL SICH AUSDRUECKLICH AUCH DAS RECHT ZUR EINREICHUNG VON SCHUTZRECHTSANMELDEN VOR. DIE ZEICHNUNG SOWIE DER DARGESTELLTE INHALT IST GEHEIM ZU HALTEN. VERVIELFALTIGUNGEN SIND NUR ZUM VEREINBARTEN ZWECK GESTATET. WEDER DIESE ZEICHNUNG NOCH KOPPIEN HIERVON QUERFÜR DRITTEN ZUGAEBLICH BENACHT WERDEN. MIT DER AUS- HAENDIGUNG DIESER ZEICHNUNG IST KEINE NUTZUNGSRECHTSIN- RAEMUNG VERBUNDEN. VERSTESSE GEBEN DIE GEHEIMHALTUNGS- VERPFLICHTUNG UND NUTZUNGSBESCHRAENKUNGEN WERDEN ZIVILRECHTLICH UND STRAFRECHTLICH VERFOLGT.		MAPAL Präzisionswerkzeuge Dr. Kress KG	AUSGABEDATUM 2023-06-14	ERSTELLT BAR	DOKUMENT 607953182-000-00-ED1	INDEX 00
AUSGEWUCHTET NACH DIN ISO 21940-11 G 2.5 / 25000 min ⁻¹		DATUM 2023-06-14	GENEHMIGT BAR	MATERIALNUMMER 31441495	TECHNISCHE SPEZIFIKATION MHC-SK040-20-120-3-0-A	ORIGIN EHD
MASSE CA. 1.6 kg		ALLGEMEINTOLERANZ ISO 2768-FH MASSE NACH DIN EN 14405-1	UNBEMASSTE EINZELHEITEN NACH WERKS NORM	MASSSTAB 1:1	TECHNISCHE SPEZIFIKATION MHC-SK040-20-120-3-0-A	BLATT 1/1