

INDEX	ART DER AENDERUNG	DATUM	NAME

TRENNSTELLE HSK-A100
(AEHNLICH DIN 69893-1)
NACH MN609 BLATT 2-6

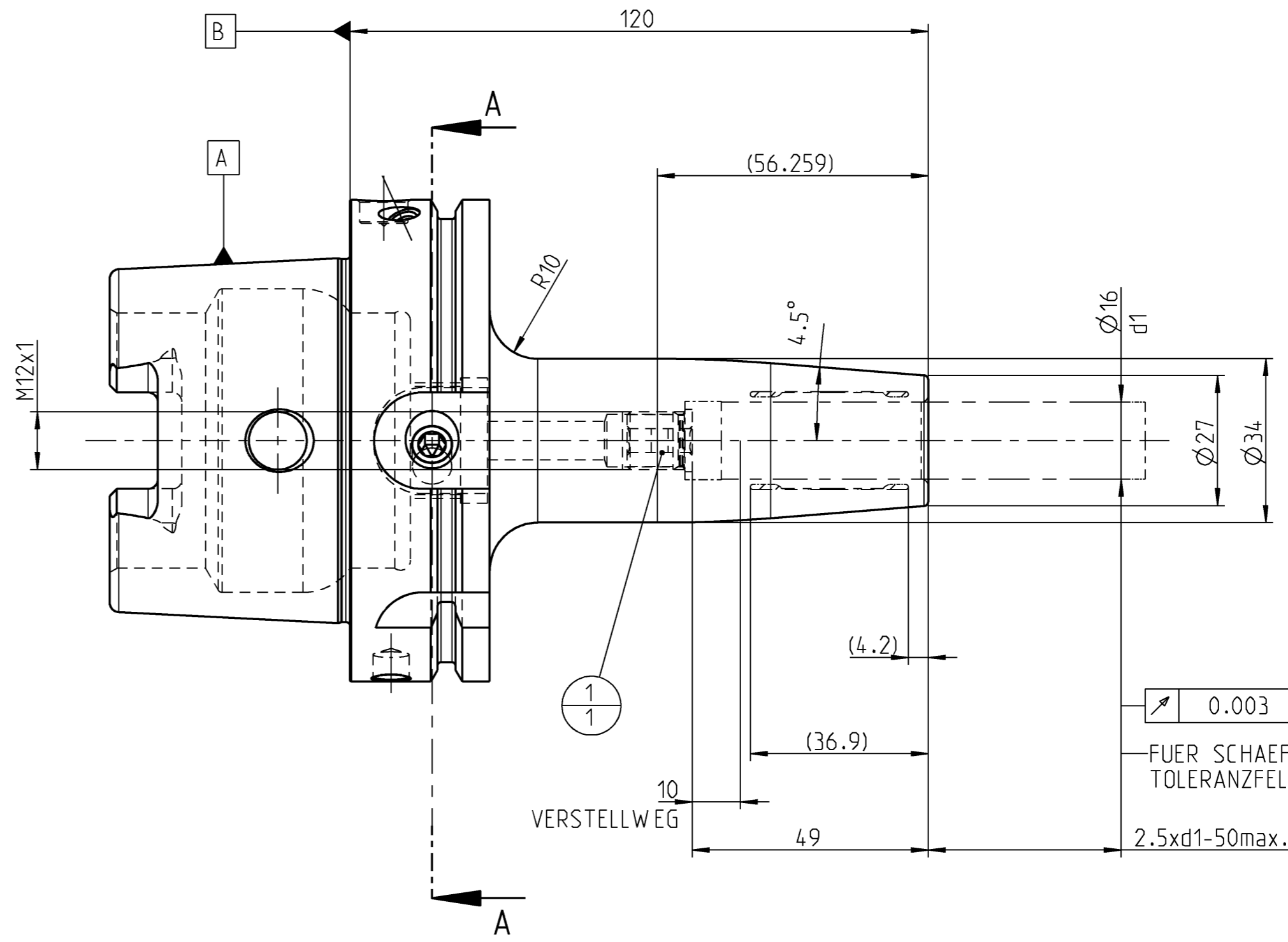
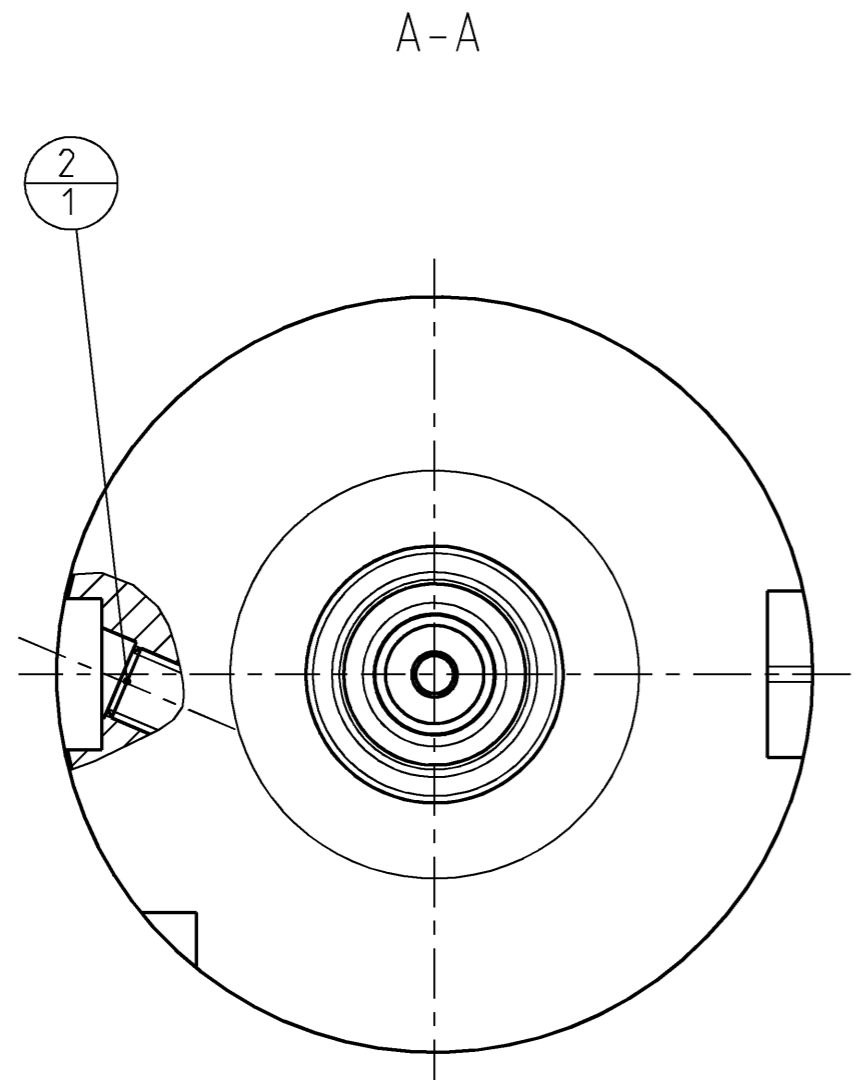

0.003 A-B

FUER SCHAEFTE MIT TOLERANZFELD h6

2.5xd1-50max.

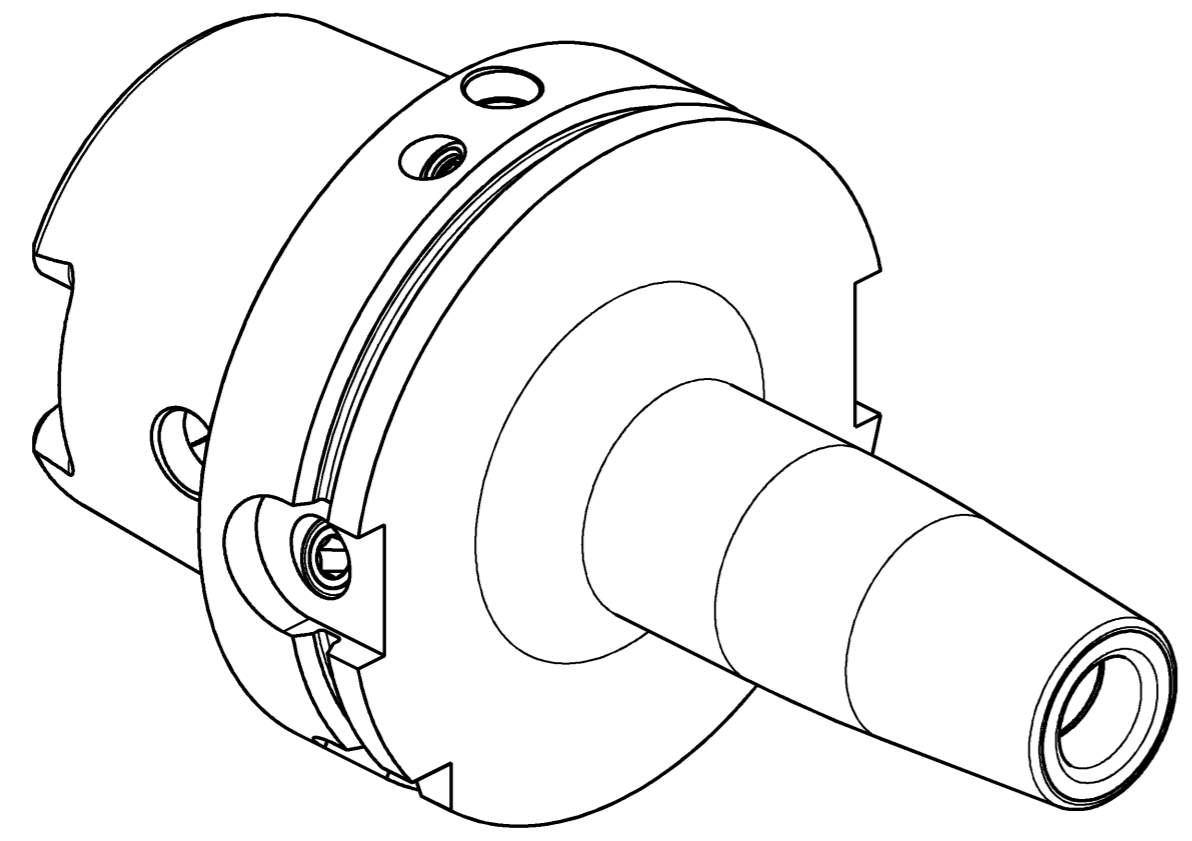

AUSGEWUCHTET NACH DIN ISO 21940-11
G 2.5 / 25000 min⁻¹
MASSE
CA. 2.5 kg

2	1	31218240	GEW INDESTIFT	MN715BL1-M10X12_BL			
1	1	30252543	ANSCHLAGSCHRAUBE	M12X1 SW5			
POS	TYP	MENGE	ME	MATERIALNUMMER	BENENNUNG	TECHNISCHE SPEZIFIKATION	KUNDENUMMER

MAPAL © FABRIK FUER PRAEZISIONSWERKZEUGE DR. KRESS KG		TITEL UNIQ DREAM CHUCK, 4.5°		FORMAT A2			
ALLE RECHTE AN DEN IN DER ZEICHNUNG DARGESTELLTEN ERFIN- DUNGEN, KNOW-HOW, TECHNISCHEN LOESUNGEN UND DESIGNS STEHEN ALLEIN MAPAL ZU. SOWEIT MAPAL HIERAUF NOCH KEINE SCHUTZ- RECHTE ANGEWELDET HAT, BEHAHLT MAPAL SICH AUSDRUECKLICH AUCH DAS RECHT ZUR EINREICHUNG VON SCHUTZRECHTSANMELDUNGEN VOR. DIE ZEICHNUNG SOWIE DER DARGESTELLTE INHALT IST GEHEIM ZU HALTEN. VERVIELFALTIGUNGEN SIND NUR ZUM VEREINBARTEN ZWECK GESTATET. WEDER DIESE ZEICHNUNG NOCH KOPPIEN HIERVON DUERFEN DRITTEN ZUGAENGLICH GEMACHT WERDEN. MIT DER AUS- HAENDIGUNG DIESER ZEICHNUNG IST KEINE NUTZUNGSRECHTSEIN- RAEUHMUNG VERBUNDEN. VERSTOSSE GEGEN DIE GEHEIMHALTUNGS- VERPFLICHTUNG UND NUTZUNGSBESCHRAENKUNGEN WERDEN ZIVILRECHTLICH UND STRAFRECHTLICH VERFOLGT.		MAPAL Präzisionswerkzeuge Dr. Kress KG		AUSGABEDATUM 2024-01-18	ERSTELLT SMU	DOKUMENT 608034190-000-00-ED1	INDEX 00
				DATUM 2024-01-18	GENEHMIGT LIM	MATERIALNUMMER 31496301	ORIGIN EHD
				MASSTAB 1:1	TECHNISCHE SPEZIFIKATION MHC-HSK-A100-16-120-1-0-A	BLATT 1/1	608034190-000-00-ED1 / EHD / 30 / GÜLTIG / 10.01.2025 / MOBERERST

31496301 CHECKHYDR-MHC-HSK-A100-16-120-1-0-A
 VORGANG 2'100112461
 SKITZE
 DEBITORNAME MAPAL DR. KRESS KG
 DEBITOR 4-00013
 AEHNLICH