

INDEX	ART DER AENDERUNG	DATUM	NAME

DEBITORNAMME
SEDLMAYER GMBH
DEBITOR
150080
AENLICH
SKITZE
VORGANG
2100085487
PROJEKT

HFS
MN617-GR24-Z
NACH MN617BL1

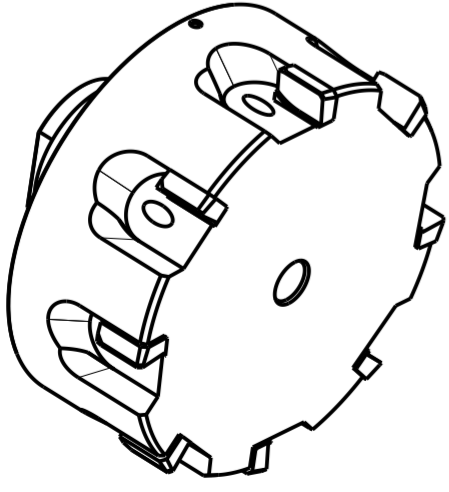
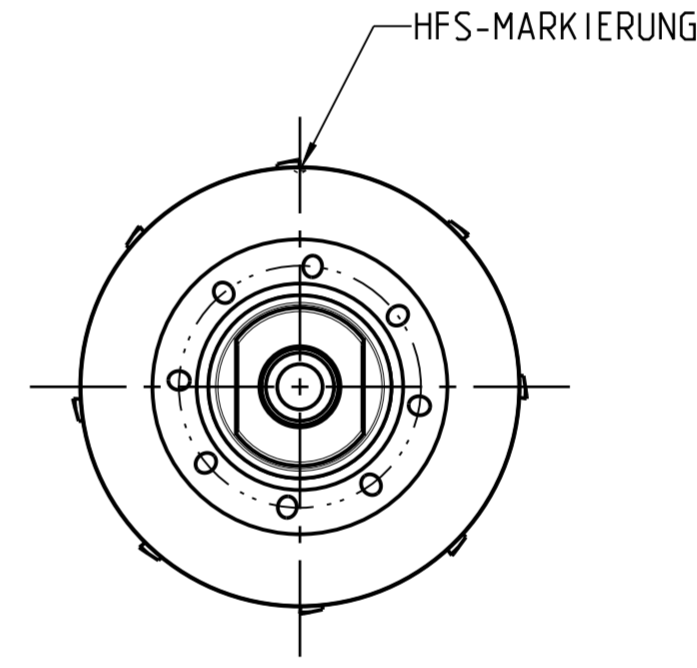
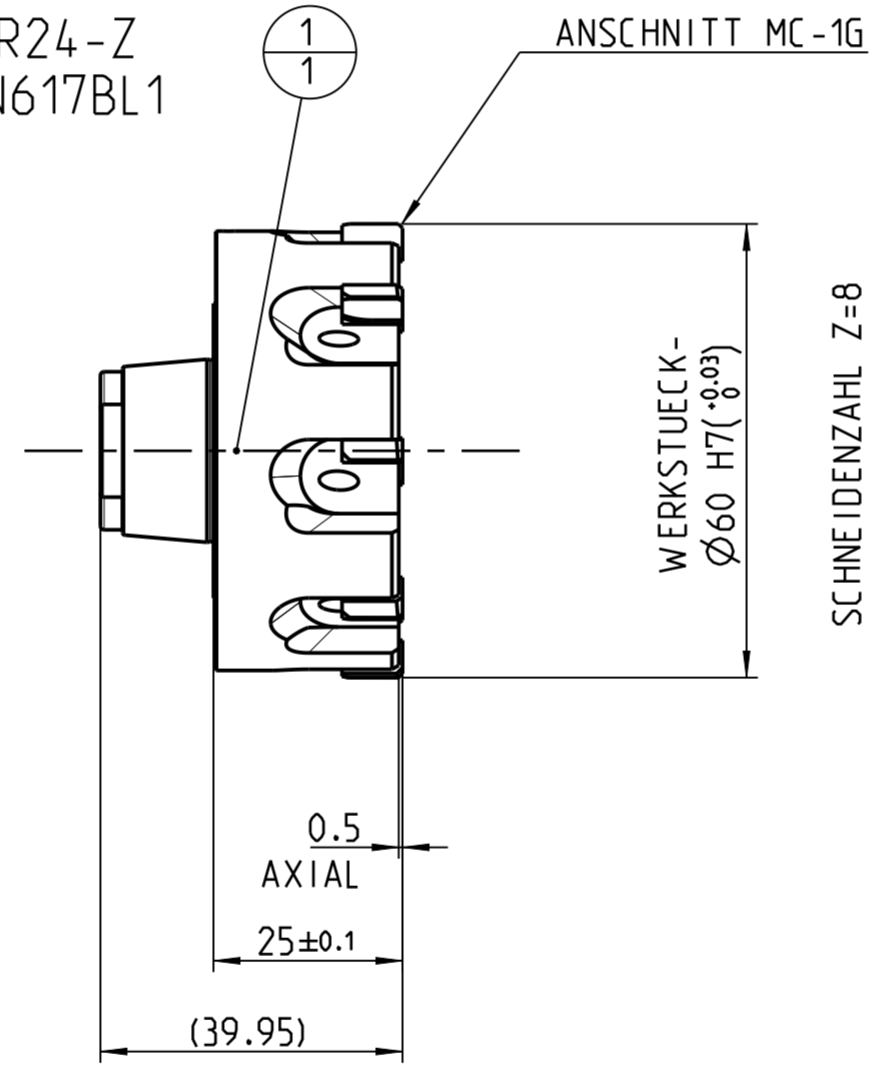
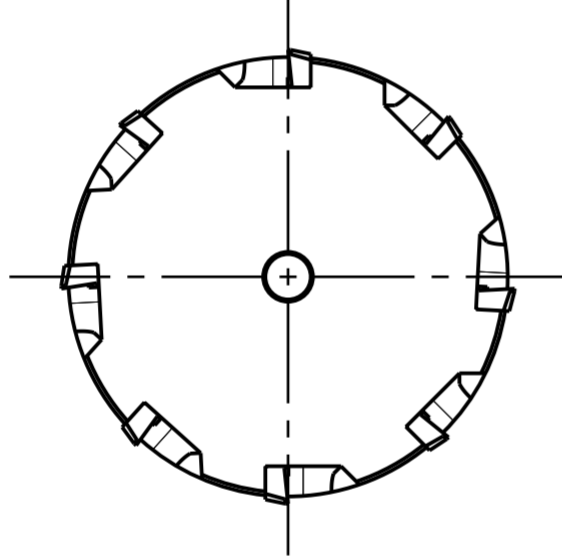

1	1	50034624	GRUNDKOEPPER	42CRMOS4		
POS	TYP	MENGE	ME	MATERIALNUMMER	KUNDENUMMER	
MAPAL © FABRIK FUER PRAEZISIONSWERKZEUGE DR. KRESS KG			TITEL HPR-WECHSELKOPF-REIBAHLE. HARTMETALL-SCHNEIDEN. BESCHICHTET		FORMAT A2	
<small>ALLE RECHTE AN DEN IN DER ZEICHNUNG DARGESTELLTEN ERFIN- DUNGEN, KNOW-HOW, TECHNISCHEN LOESUNGEN UND DESIGNS STEHEN ALLEIN MAPAL ZU. SOWEIT MAPAL HIERAUF NOCH KEINE SCHUTZ- RECHTE ANGEWELDET HAT, BEHAELT MAPAL SICH AUSDRUECKLICH AUCH DAS RECHT ZUR EINREICHUNG VON SCHUTZRECHTSANMELDUNGEN VOR. DIE ZEICHNUNG SOWIE DER DARGESTELLTE INHALT IST GEMEIN ZU HALTEN. VERVIELFACHTIGUNGEN SIND NUR ZUM VEREINBARTEN ZWECK GESTATET. WEDER DIESE ZEICHNUNG NOCH KOPPIEN HIERVON DUERFEN DRITTEN ZUGAENGLICH GEMACHT WERDEN. MIT DER AUS- HAENDIGUNG DIESER ZEICHNUNG IST KEINE NUTZUNGSRECHTSIN- RAEUMUNG VERBUNDEN. VERSTOSSE GEGEN DIE GEMEINHALTUNGS- VERPFLICHTUNG UND NUTZUNGSBESCHRAENKUNGEN WERDEN ZIVILRECHTLICH UND STRAFRECHTLICH VERFOLGT.</small>			MAPAL Präzisionswerkzeuge Dr. Kress KG		AUSGABEDATUM 2022-02-24 ERSTELLT UZM DOKUMENT 607684135-000-00-ED1 GENEHMIGT MATERIALNUMMER 30350208	INDEX 00 ORIGIN AAD BLATT 1/1
MASSE CA. 0.5 kg			ALLGEMEINTOLERANZ ISO 2768-IH MASSE NACH DIN EN ISO 14405-1		UNBEMASSTE EINZELHEITEN NACH WERKSNORM MASSSTAB 1:1 TECHNISCHE SPEZIFIKATION HPR100Ø60.0H7MC 1G-HP421	