

INDEX	ART DER AENDERUNG	DATUM	NAME

TRENNSTELLE HSK-A63
(AEHNLICH DIN 69893-1)
NACH MN609 BLATT 2-4

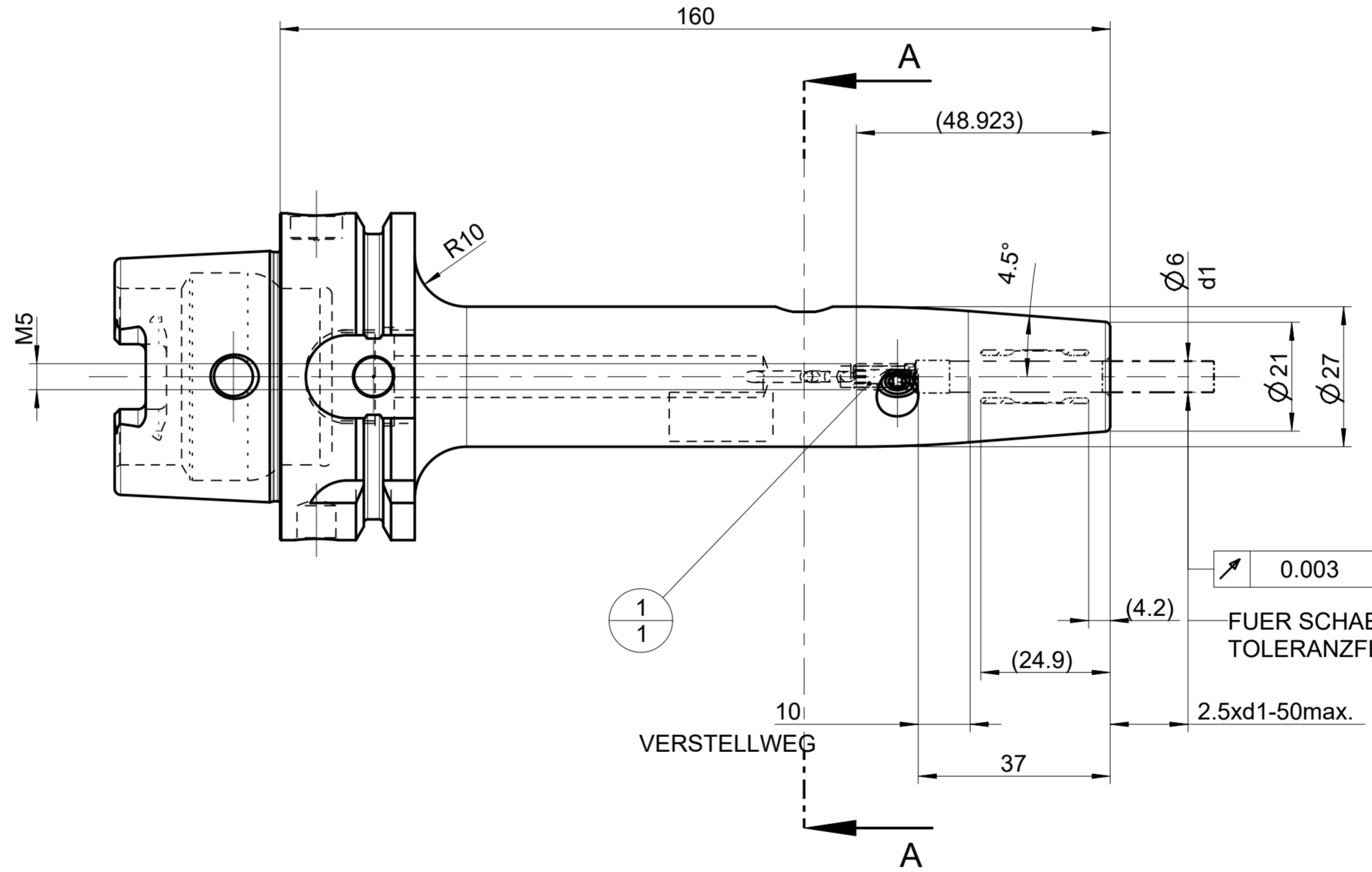

0.003 A-B
FUER SCHAEFTE MIT
TOLERANZFELD h6
2.5xd1-50max.

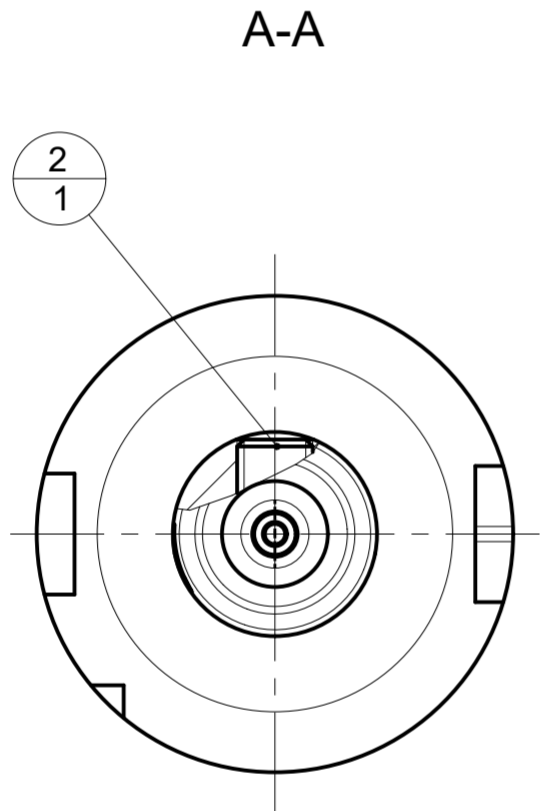
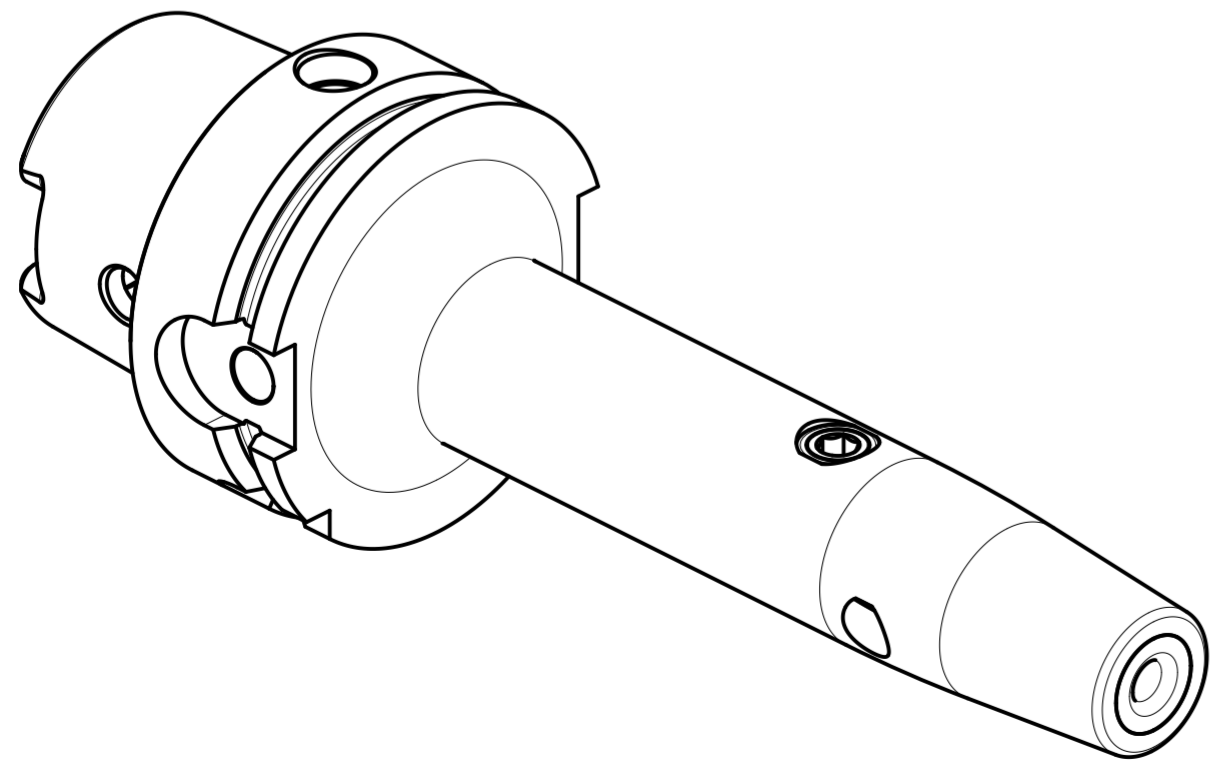

DEBITORNAME MAPAL DR. KRESS KG
DEBITOR 400013
AEHNLICH
SKIZZE
VORGANG 2100116315
PROJEKT

AUSGEWUCHTET NACH DIN ISO 21940-11
G 2.5 / 25000 MIN -1
MASSE
CA. 1.2 kg

2	1	31218229	GEWINDESTIFT	MN715BL1-M10X10		
1	1	30252539	ANSCHLAGSCHRAUBE	M5 SW2.5		
POS	TYP	MENGE	MATERIALNUMMER	BENENNUNG	TECHNISCHE SPEZIFIKATION	KUNDENUMMER
				ANZIEHDREHMOMENT FUER MAPAL SPANNSCHRAUBEN NACH MN678BL1		
MAPAL © FABRIK FUER PRAEZISIONSWERKZEUGE DR. KRESS KG			TITEL UNIQU DREAM CHUCK, 4.5°		FORMAT A2	
ALLE RECHTE AN DEN IN DER ZEICHNUNG DARGESTELLTEN ERFIN- DUNGEN, KNOW-HOW, TECHNISCHEN LOESUNGEN UND DESIGNS STEHEN ALLEIN MAPAL ZU. SOWEIT MAPAL HIERAUF NOCH KEINE SCHUTZ- RECHTE ANGEMELDET HAT, BEHAELT MAPAL SICH AUSDRUECKLICH AUCH DAS RECHT ZUR EINREICHUNG VON SCHUTZRECHTSANMELDUNGEN VOR. DIE ZEICHNUNG SOWIE DER DARGESTELLTE INHALT IST GEHEIM ZU HALTEN. VERVIELFALTIGUNGEN SIND NUR ZUM VEREINBARTEN ZWECK GESTATTET. WEDER DIESE ZEICHNUNG NOCH KOPPIEN HIERVON DUERFEN DRITTEN ZUGAENGLICH GEMACHT WERDEN. MIT DER AUS- HAENDIGUNG DIESER ZEICHNUNG IST KEINE NUTZUNGSRECHTSEIN- RAEUMLICH VERBUNDEN. VERSTOSSE GEGEN DIE GEHEIMHALTUNGS- VERPFLICHTUNG UND NUTZUNGSBESCHRAENKUNGEN WERDEN ZIVILRECHTLICH UND STRAFRECHTLICH VERFOLGT.			MAPAL Präzisionswerkzeuge Dr. Kress KG		AUSGABEDATUM 2024-05-15 ERSTELLT SMU DOKUMENT 608088224-000-00-ED1 INDEX 00 DATUM 2024-05-15 GENEHMIGT BAR MATERIALNUMMER 31499983 ORIGIN EHD	
ALLGEMEINTOLERANZ ISO 2768-MH MASSE NACH DIN EN ISO 14405-1			UNBEMASSTE EINZELHEITEN NACH WERKSNORM		MASSSTAB 1:1 TECHNISCHE SPEZIFIKATION MHC-HSK-A063-06-160-1-0-A BLATT 1/1	