

| INDEX | ART DER AENDERUNG | DATUM | NAME |
|-------|--|------------|------|
| 1 | UEBERARBEITUNG KONTUR LT. AEM 607916300 V. 14.02.2023, DIRR | 2023-06-14 | SMU |
| | | | |
| | | | |
| | | | |
| | | | |
| | | | |

TRENNSTELLE HSK-A63
(AEHNLICH DIN 69893-1)
NACH MN609 BLATT 2-4

FARBMARKIERUNG IN GRUEN
NACH MN650BL1

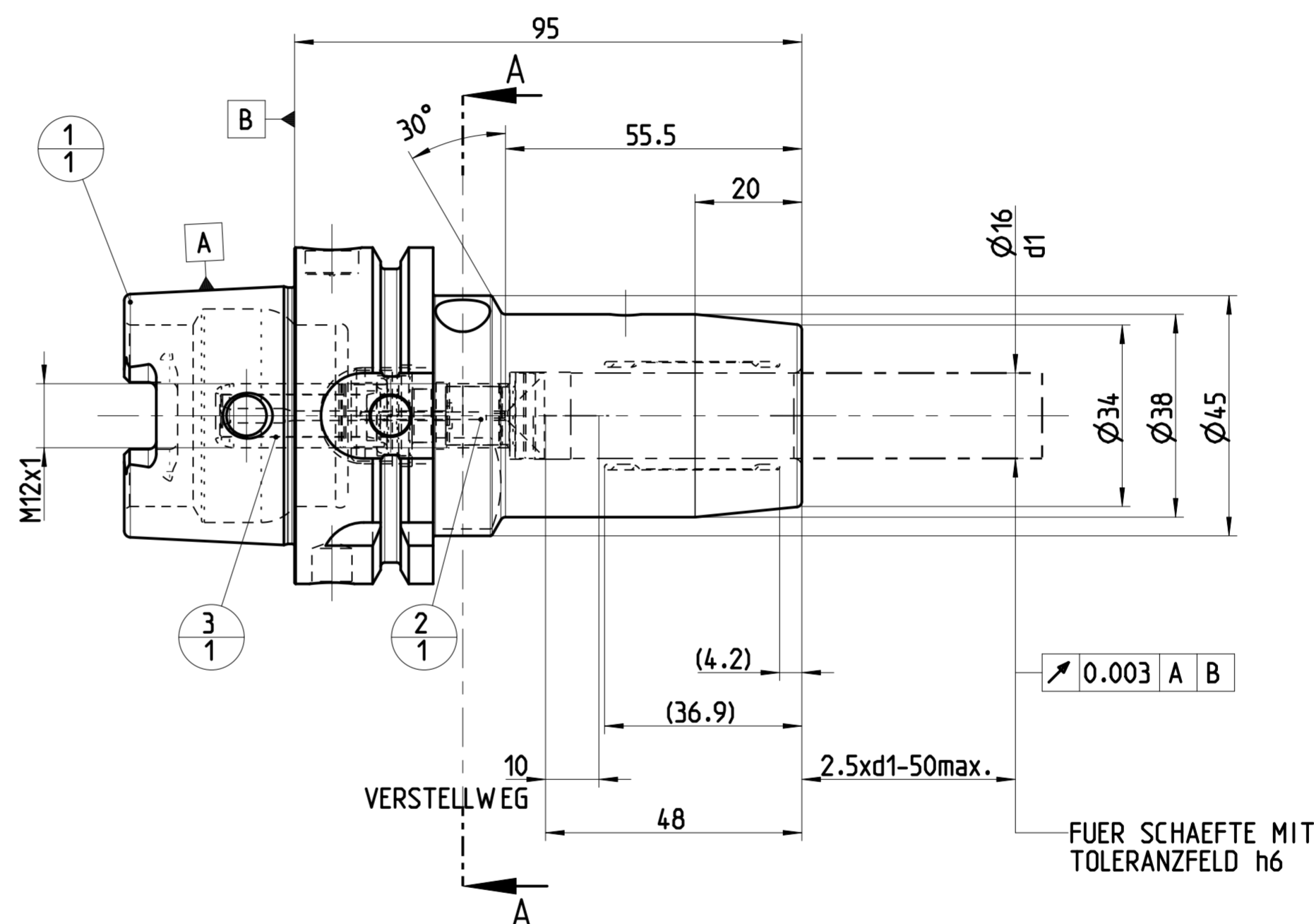
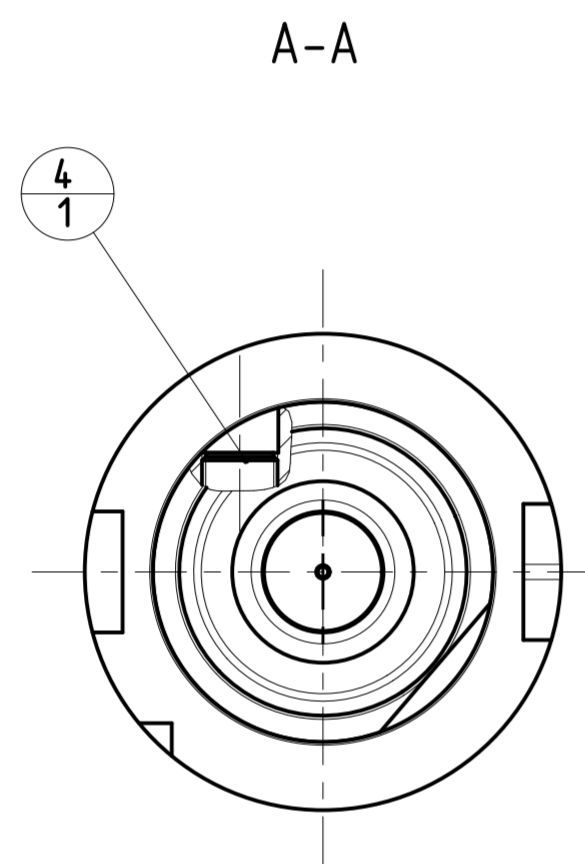

| POS | TYP | MENGE | ME | MATERIALNUMMER | BENENNUNG | TECHNISCHE SPEZIFIKATION | KUNDENUMMER |
|-----|-----|-------|----|----------------|--|-----------------------------|-------------|
| 4 | 1 | | | 30299092 | GEW INDESTIFT | S.ISO 4026-M10X1X10-45H | .. |
| 3 | 1 | | | 30512203 | KUEHLMITTELUEBERGABE-EINHEIT, MMS, AUTOMATISCH | CU-HSK-A063-C-A-01.80-04.0 | .. |
| 2 | 1 | | | 30512793 | LAENGENEINSTELLSCHRAUBE, MMS | LS-HSK-A050-100-16-F-A-A1 | .. |
| 1 | 1 | | | 30386554 | DEHNSPANNFUTTER, HSK, MMS, GRUNDKOEPPER | MHC-HSK-A063-16-095-G-0-A-A | .. |

| | | | | | | | | | | |
|--|--|--|--|--|--|-------------------------------|--|---|--|--------------|
| MAPAL © FABRIK FUER PRAEZISIONSWERKZEUGE DR. KRESS KG | | | | | | TITEL HYDROCHUCK, HSK, MMS | | ANZIEHDREHMOMENT FUER MAPAL SPANNSCHRAUBEN NACH MN678BL1 | | FORMAT A2 |
|--|--|--|--|--|--|-------------------------------|--|---|--|--------------|

| | | | | | | | | | |
|---|--|--|--|---|----------------|--|-----------------|----------------------------------|------------|
| <small>ALLE RECHTE AN DEN IN DER ZEICHNUNG DARGESTELLTEN ERFIN- DUNGEN, KONW-HOW, TECHNISCHEN LOESUNGEN UND DESIGNS STEHEN ALLEIN MAPAL ZU. SOWEIT MAPAL HIERAUF NOCH KEINE SCHUTZ- RECHTE ANGEWELDET HAT, BEHAELT MAPAL SICH AUSREICHLICH AUCH DAS RECHT ZUR EINREICHUNG VON SCHUTZRECHTSANMELDUNGEN VOR. DIE ZEICHNUNG SOWIE DER DARGESTELLTE INHALT IST GEHEIM ZU HALTEN. VERVIELFALTIGUNGEN SIND NUR ZUM VEREINBARTEN ZWECK GESTATET. WEDER DIESE ZEICHNUNG NOCH KOPPIEN HIERVON DUERPEN DRITTE ZUSAEHNLICH BENACHT WERDEN. MIT DER AUS- HAENDIGUNG DIESER ZEICHNUNG IST KEINE NUTZUNGSRECHTS- UEBERNAHMUNG VERBUNDEN. VERSTESSE GEBEN DIE GEHEIMHALTUNGS- VERPFLICHTUNG UND NUTZUNGSRECHTSANMELDUNGEN WERDEN ZIVILRECHTLICH UND STRAFRECHTLICH VERFOLGT.</small> | | | | MAPAL Präzisionswerkzeuge Dr. Kress KG | | AUSGABEDATUM 01.12.14 | ERSTELLT BBE | DOKUMENT 606331751-000-01-ED1 | INDEX 1 |
| AUSGEWUCHTET NACH DIN ISO 21940-11 G 2.5 / 25000 min ⁻¹ MASSE CA. 2.5 kg | | ALLGEMEINTOLERANZ ISO 2768-FH MASSE NACH DIN EN ISO 14405-1 | | UNBEMASSTE EINZELHEITEN NACH WERKSNORM | MASSTAB 1:1 | TECHNISCHE SPEZIFIKATION MHC-HSK-A063-16-095-C-0-A-AAA1 | | BLATT 1/1 | |

DEBITORNAMME
 DEBITOR
 AEHNLICH
 SKITZZE
 VORANGANG 2100103515
 PROJEKT