

1 2 3 4 5 6 7 8 9 10 11 12

A

B

C

D

E





F

G

H

INDEX	ART DER AENDERUNG	DATUM	NAME

DEBITOR NAME  
 DEBITOR  
 AEHNLICH  
 SKIZZE  
 VORGANG  
 PROJEKT  
 Z100091099

-  MEGA-180°-DRILL-ALU
-  ~30° HELICAL AT Ø 6.5
-  HU630
-  MAT SEE CATALOG
-  WITH I.C.

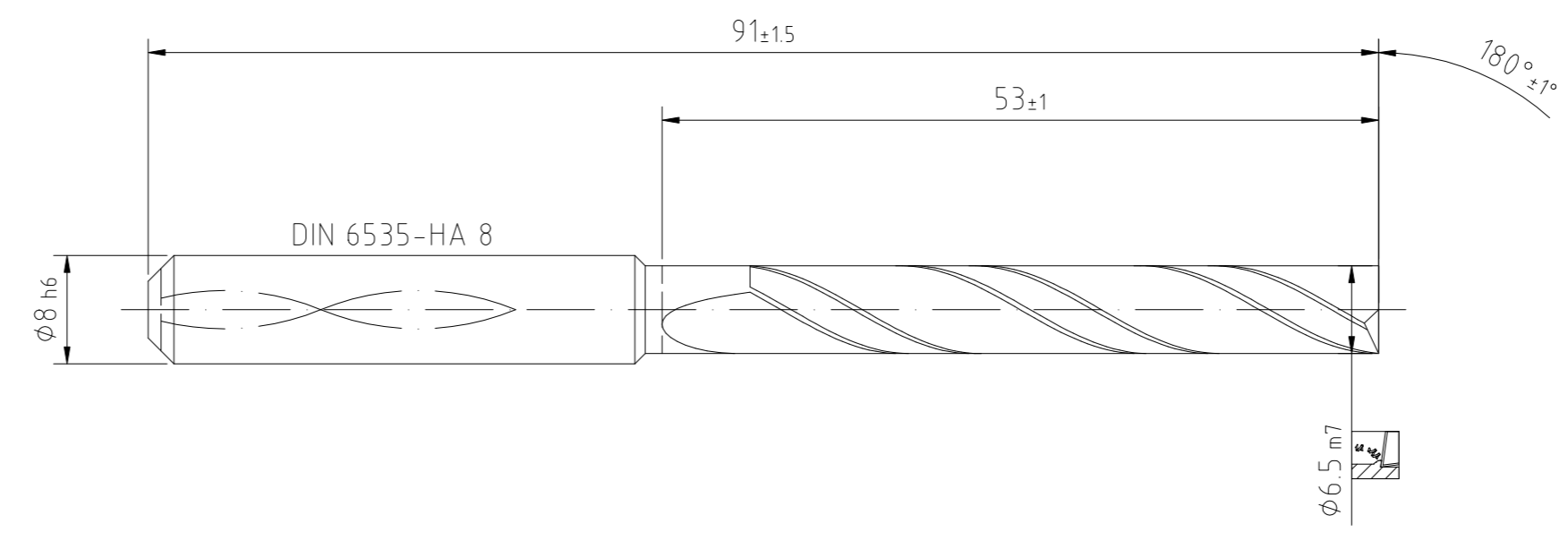
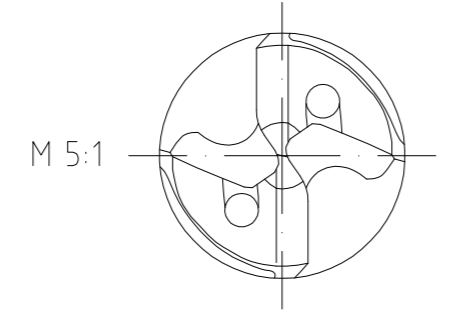

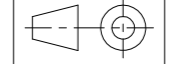
BAUTEIL		MAPAL © FABRIK FUER PRAEZISIONSWERKZEUGE DR. KRESS KG		TITEL MEGA-DRILL-180°, SCHAFTFORM HAK, UNBESCHICHTET			FORMAT A2		
BEARBEITUNG		<small>ALLE RECHTE AN DEN IN DER ZEICHNUNG DARGESTELLTEN ERFIN- DUNGEN, KNOW-HOW, TECHNISCHEN LOESUNGEN UND DESIGNS STEHEN ALLEIN MAPAL ZU. SOWEIT MAPAL HIERAUF NOCH KEINE SCHUTZ- RECHTE ANGEMELDET HAT, BEHALT MAPAL SICH AUSDRUECKLICH AUCH DAS RECHT ZUR EINREICHUNG VON SCHUTZRECHTSANMELDUNGEN VOR. DIE ZEICHNUNG SOWIE DER DARGESTELLTE INHALT IST GEHEIM ZU HALTEN. VERVIELFAELTIGUNGEN SIND NUR ZUM VERBANDTEN ZWECK GESTATTET. WEDER DIESE ZEICHNUNG NOCH KOPIEN HIERVON DUERFEN DRITTEN ZUGAENGLICH GEMACHT WERDEN. MIT DER AUS- HAENDIGUNG DIESER ZEICHNUNG IST KEINE NUTZUNGSRECHT SEIN- RAEUHMUNG VERBUNDEN. VERSTOESSE GEGEN DIE GEHEIMHALTUNGS- VERPFLICHTUNG UND NUTZUNGSBESCHRAENKUNGEN WERDEN ZIVILRECHTLICH UND STRAFRECHTLICH VERFOLGT.</small>		 <b>MAPAL</b> Präzisionswerkzeuge Dr. Kress KG		AUSGABEDATUM 2022-09-19	ERSTELLT KA	DOKUMENT 607797154-000-00-ED1	INDEX 00
KUNDEN-BAUTEILBEZUG				ALLGEMEINTOLERANZ ISO 2768-mH MASSE NACH DIN EN ISO 14405-1①		UNBEMASSTE EINZELHEITEN NACH WERKSNORM		DATUM	GENEHMIGT
BAUTEILWERKSTOFF SEE CATALOG	TOOL-NR.	OP-NR.			MASSTAB 2:1	TECHNISCHE SPEZIFIKATION SCD241-0650-2-4-180HA05-HU630		BLATT 1/1	