

INDEX	ART DER AENDERUNG	DATUM	NAME

TRENNSTELLE STEILKEGEL 40-JD/F
(AEHNLICH ISO 7388-2)

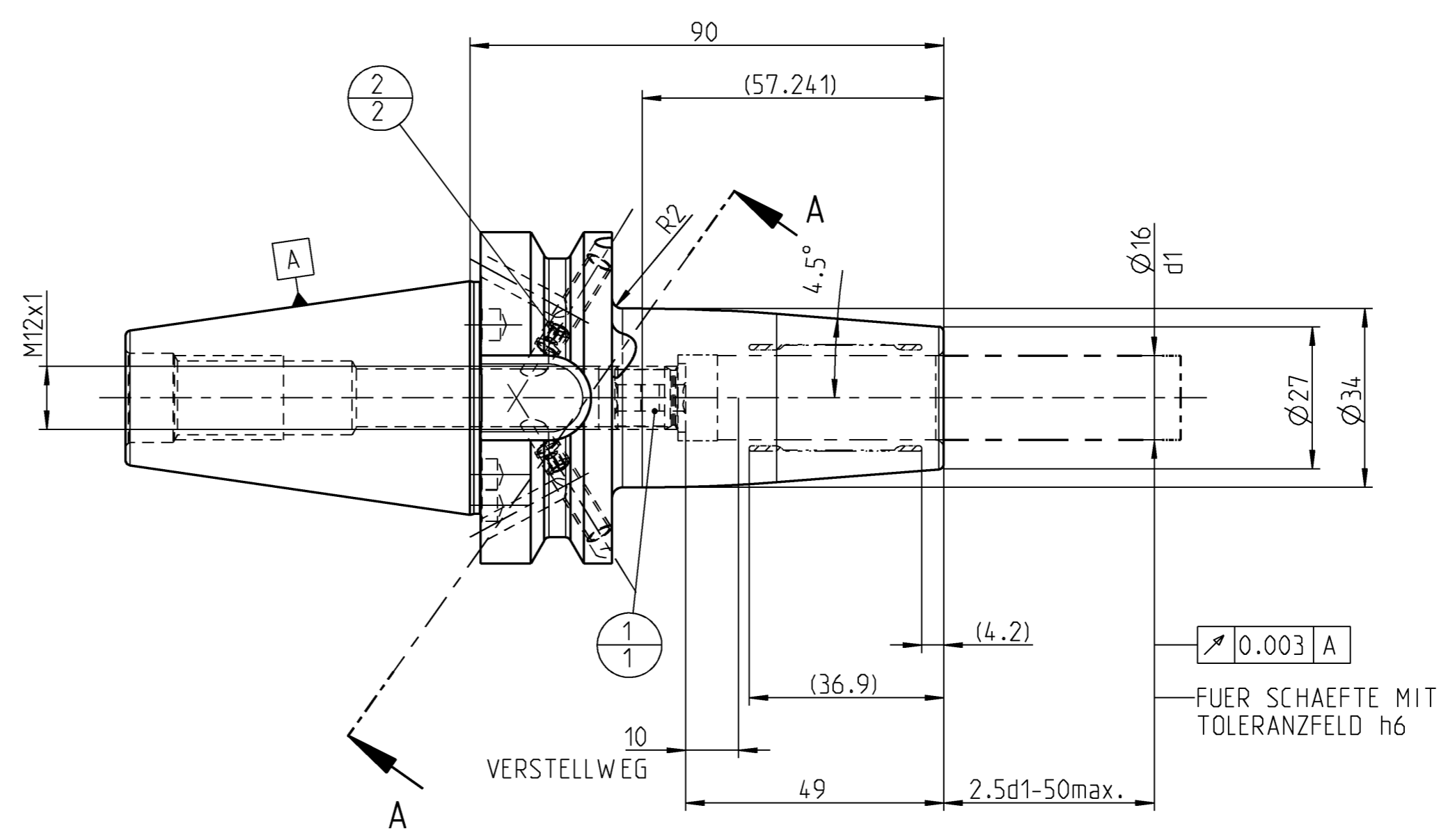
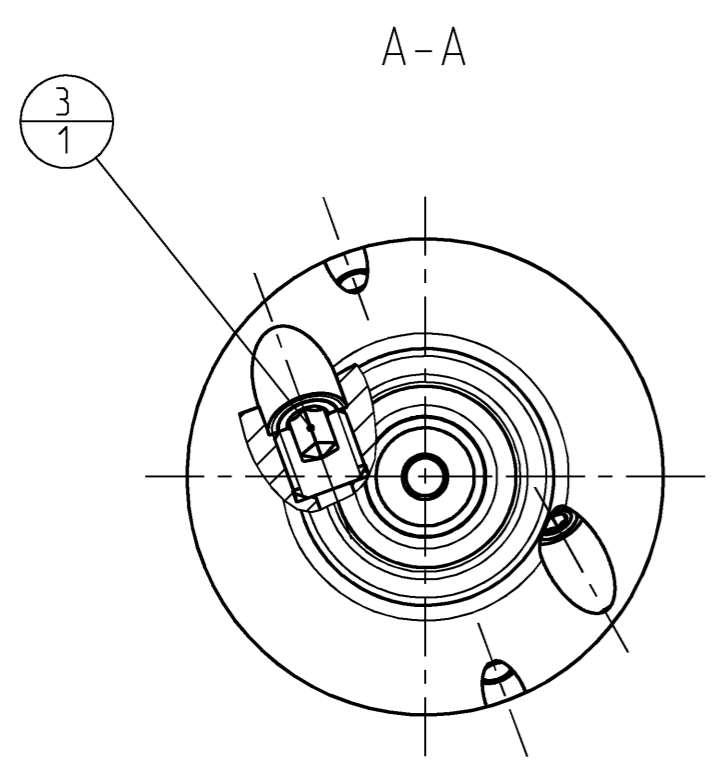

31344908 CHECKHYDR-MHC-BT040-16-090-3-0-A
PROJEKT VORGANG 2100084088 SKITZE
DEBITORNAMEN DEBITOR AEHNLICH

POS	TYP	MENGE	ME	MATERIALNUMMER	BENENNUNG	TECHNISCHE SPEZIFIKATION	KUNDENUMMER
3	1			31218240	GEW INDESTIFT	MN715BL1-M10X12	
2	2			10010060	GEW INDESTIFT	ISO 4026-M5X5-45H	
1	1			30252543	ANSCHLAGSCHRAUBE	M12X1 SW5	

MAPAL © FABRIK FUER PRAEZISIONSWERKZEUGE DR. KRESS KG	TITEL UNIQ DREAM CHUCK, 4.5°	FORMAT A2
ALLE RECHTE AN DEN IN DER ZEICHNUNG DARGESTELLTEN ERFIN- DUNGEN, KNOW-HOW, TECHNISCHEN LOESUNGEN UND DESIGNS STEHEN ALLEIN MAPAL ZU. SOWEIT MAPAL HIERAUF NOCH KEINE SCHUTZ- RECHTE ANGEWELDET HAT, BEHAHLT MAPAL SICH AUSDRUECKLICH AUCH DAS RECHT ZUR EINREICHUNG VON SCHUTZRECHTSANMELDUNGEN VOR. DIE ZEICHNUNG SOWIE DER DARGESTELLTE INHALT IST GEHEIM ZU HALTEN. VERVIELFALTIGUNGEN SIND NUR ZUM VEREINBAREN ZWECK GESTATET. WEDER DIESE ZEICHNUNG NOCH KOPFEN HIERVON DUERFEN DRITTEN ZUGAENGELICH GEMACHT WERDEN. MIT DER AUS- HAENDIGUNG DIESER ZEICHNUNG IST KEINE NUTZUNGSRECHTSEIN- RAEUMUNG VERBUNDEN. VERSTOSSE GEGEN DIE GEHEIMHALTUNGS- VERPFLICHTUNG UND NUTZUNGSBESCHRAENKUNGEN WERDEN ZIVILRECHTLICH UND STRAFRECHTLICH VERFOLGT.	MAPAL Präzisionswerkzeuge Dr. Kress KG	AUSGABEDATUM 2022-03-16 ERSTELLT SMU DOKUMENT 607663554-000-00-ED1 INDEX 00 DATUM 2022-03-16 GENEHMIGT BAR MATERIALNUMMER 31344908 ORIGIN EHD MATERIALNUMMER 31344908 EHD MATERIALNUMMER 31344908 BLATT 1/1
AUSGEWICHTET NACH DIN ISO 21940-11 G 2.5 / 25000 min ⁻¹	ALLGEMEINTOLERANZ ISO 2768-FH MASSE NACH DIN EN ISO 14405-1	UNBEMASSTE EINZELHEITEN NACH WERKS NORM
	MASSSTAB 1:1 TECHNISCHE SPEZIFIKATION MHC-BT040-16-090-3-0-A	

607663554-000-00-ED1 / EHD / 30 / GÜLTIG / 14.01.2025 / MOBERST