

1 2 3 4 5 6 7 8

INDEX	ART DER AENDERUNG	DATUM	NAME

A

B

C

D

E

F

A

B

C

D

E

F

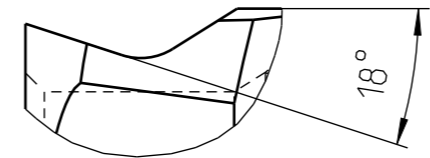

A  
10:1

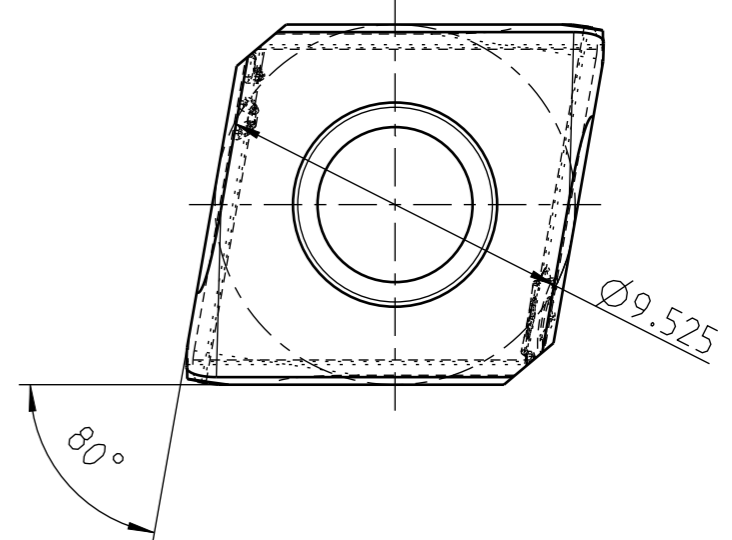
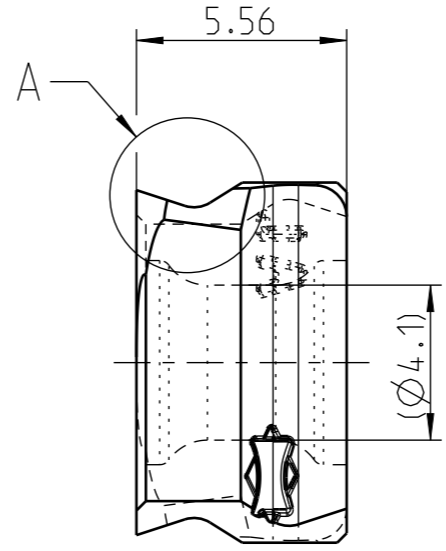
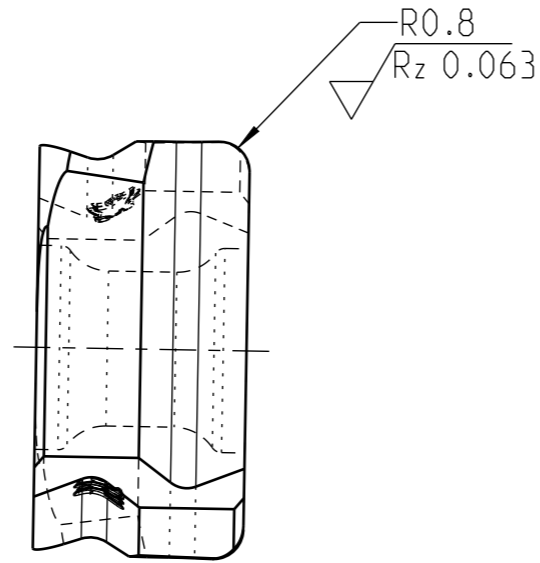
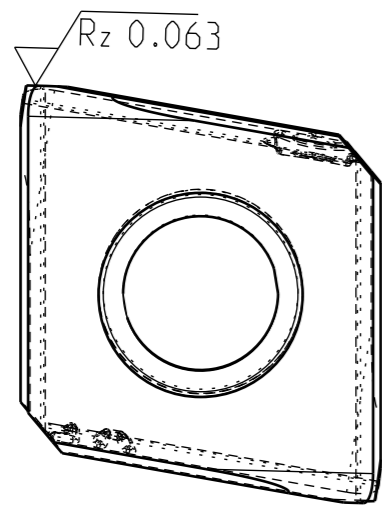

SCHNEIDKANTEN VERRUNDET

MAPAL ©  
FABRIK FUER PRAEZISIONSWERKZEUGE DR. KRESS KG

TITEL  
TANGENTIAL-WENDESCHNEIDPLATTE AUS HM, BESCHICHTET, G-TOLERAN

FORMAT  
A3

ALLE RECHTE AN DEN IN DER ZEICHNUNG DARGESTELLTEN ERFIN-  
DUNGEN, KNOW-HOW, TECHNISCHEN LOESUNGEN UND DESIGNS STEHEN  
ALLEIN MAPAL ZU. SOWEIT MAPAL HIERAUF NOCH KEINE SCHUTZ-  
RECHTE ANGEMELDET HAT, BEHAELT MAPAL SICH AUSDRUECKLICH  
AUCH DAS RECHT ZUR EINREICHUNG VON SCHUTZRECHTSANMELDUNGEN  
VOR. DIE ZEICHNUNG SOWIE DER DARGESTELLTE INHALT IST GEHEIM  
ZU HALTEN. VERVIELFALTIGUNGEN SIND NUR ZUM VEREINBARTEN  
ZWECK GESTATTET. WEDER DIESE ZEICHNUNG NOCH KOPIEN HIERVON  
DUERFEN DRITTEN ZUGAENGLICH GEMACHT WERDEN. MIT DER AUS-  
HAENDIGUNG DIESER ZEICHNUNG IST KEINE NUTZUNGSRECHTSEIN-  
RAEUMUNG VERBUNDEN. VERSTOESSE GEGEN DIE GEHEIMHALTUNGS-  
VERPFLICHTUNG UND NUTZUNGSBESCHRAENKUNGEN WERDEN  
ZIVILRECHTLICH UND STRAFRECHTLICH VERFOLGT.



**MAPAL**  
Präzisionswerkzeuge  
Dr. Kress KG

AUSGABEDATUM  
2019-12-10  
DATUM

ERSTELLT  
BAB  
GENEHMIGT

DOKUMENT  
607342039-000-00-ED1  
MATERIALNUMMER  
31174005

INDEX  
00  
ORIGIN  
AAD

ALLGEMEINTOLERANZ ISO 2768-FH  
MASSE NACH DIN EN ISO 14405-1

UNBEMASSTE EINZELHEITEN  
NACH WERKSNORM

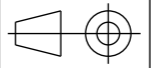

MASSTAB  
5:1

TECHNISCHE SPEZIFIKATION  
CTGQ090508A32L00B041-HC 740

BLATT  
1/1

1 2 3 4 5 6 7 8