

30251118 CHUCKTERM~16X6X150

1	2	3
MASCH.-NR.:	STATION:	SPINDEL:
WERKST.-BEN.:		
WERKST.-NR.:		
WERKSTOFF:		
TOOL-NR.:	OP-NR.:	BOHRUNGS-NR.:

A

B

C

D

E

F

VORGANGS-NR.:

PROJEKT-NR.:

SKIZZE:

KUNDE:
AEHNLICH:

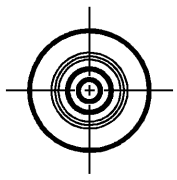
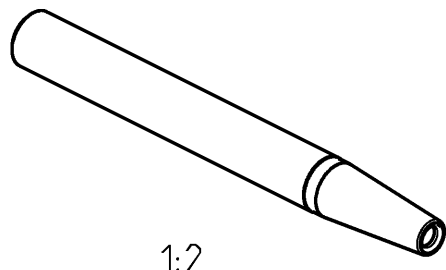

BARCODE-ZONE

6	7	8
INDEX NR.	ART DER AENDERUNG	DATUM

A

B

C

Gültig / 02.04.2025 / MUELLERST
606247306-000-00-ED1 / EHD / 30

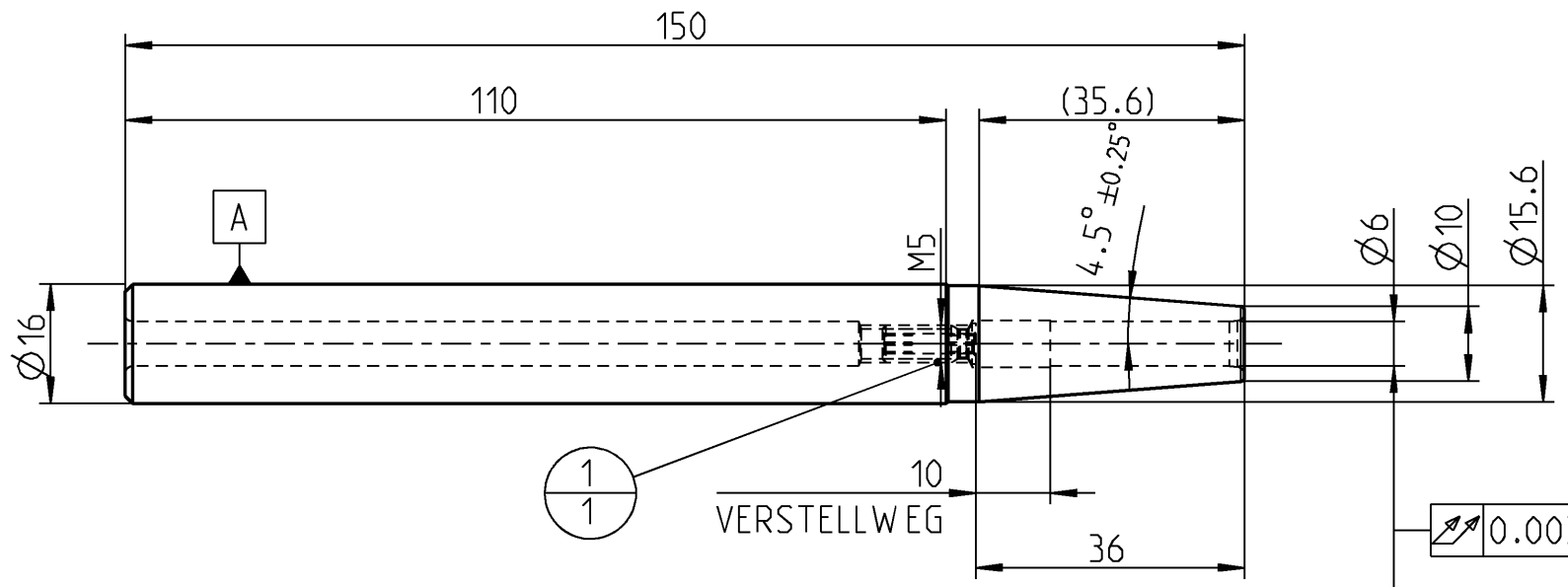

0.003 A

FUER SCHAEFTE MIT TOLERANZFELD h6

1	1	30252539	ANSCHLAGSCHRAUBE	M5 SW 2.5			
POS	TYP	MENGE	ME	MATERIALNUMMER	BENENNUNG	TECHNISCHE SPEZIFIKATION	KUNDENNUMMER
					AUSWUCHTGUETE DIN ISO 1940-G 2.5 (KOMPLETT MONTIERT) FUER NENNDREHZAHL 25000 MIN ⁻¹	MAPAL Präzisionswerkzeuge Dr. Kress KG	DATUM GEZ. 14.07.14 NAME SIK
ZUSAETZLICH ZU VA-NR. 07.05.01 BESCHRIFTET MIT:				MASSE OHNE TOLERANZANGABE ISO 2768-F	UNBEMASSTE EINZELHEITEN NACH WERKSNORM	PATENTRECHTLICH GESCHUETZT	MASSTAB: 1:1 A3
BENENNUNG: SC HRUMPFVERLAENGERUNG							ORIGIN EHD
				TECHNISCHE SPEZIFIKATION: 16X6X150	MATERIALNUMMER: 30251118	ZEICHNUNGSNUMMER: 606247306-000-00-ED1	INDEX 00
				ERSATZ F. ZCHNR.:	ERSETZT D. ZCHNR.:	BLATT 1 V. 1 BLAETTERN	