

1 2 3 4 5 6 7 8

INDEX	ART DER AENDERUNG	DATUM	NAME

A

B

C

D

E

F

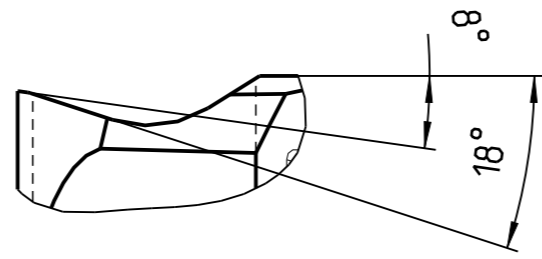

A
10:1

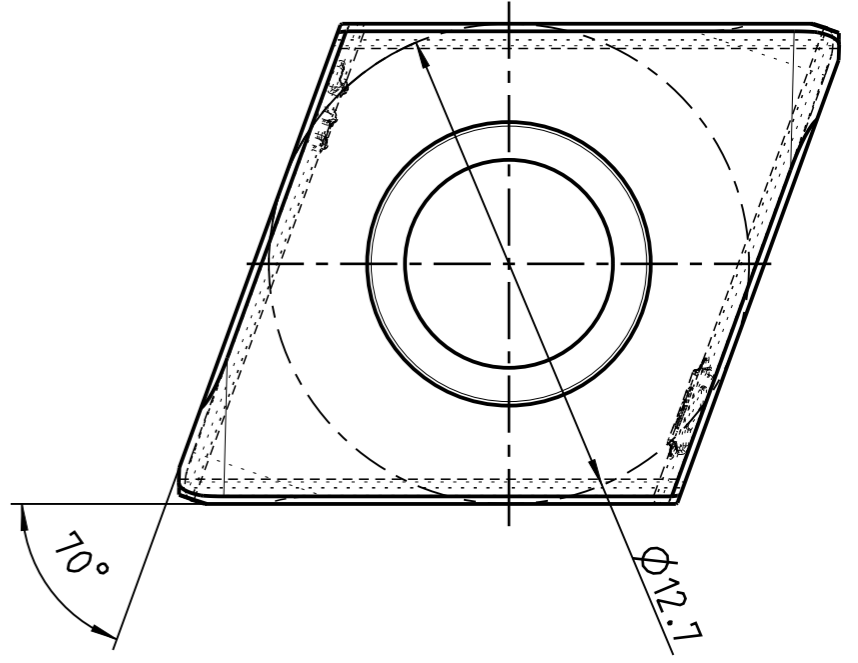
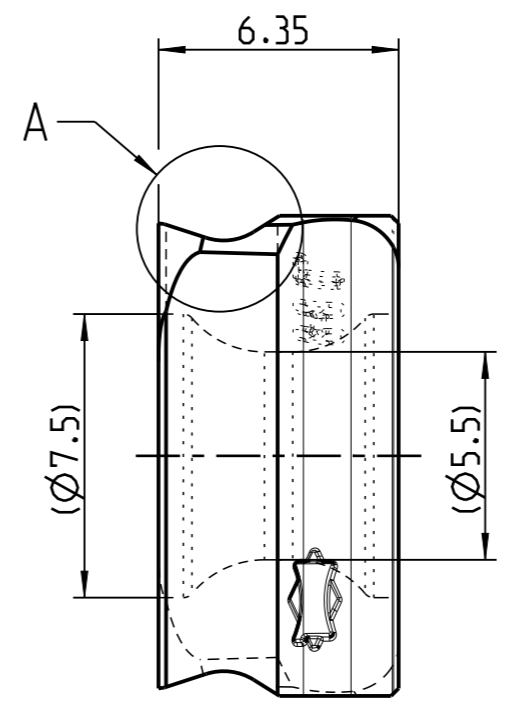
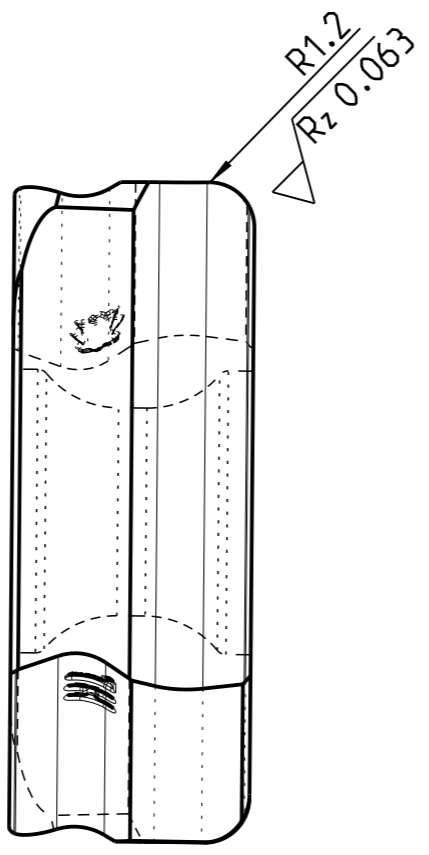
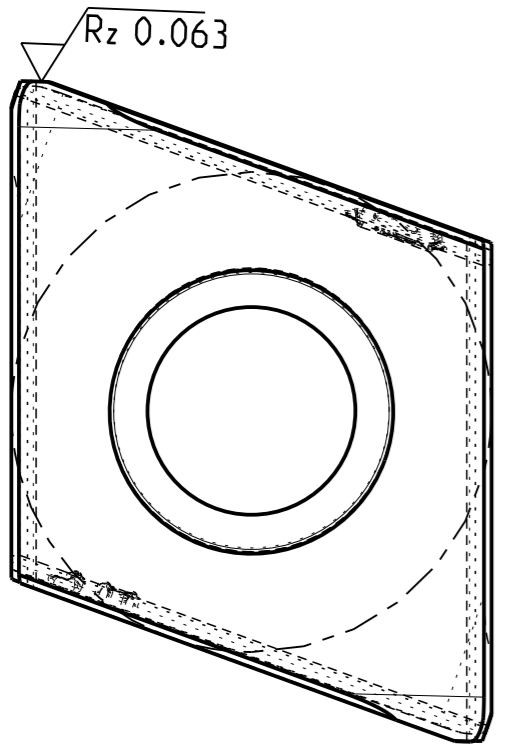

$\sqrt{Rz 1}$ ($\sqrt{Rz 0.063}$)

SCHNEIDKANTEN VERRUNDET

MAPAL ©
FABRIK FUER PRAEZISIONSWERKZEUGE DR. KRESS KG

ALLE RECHTE AN DEN IN DER ZEICHNUNG DARGESTELLTEN ERFIN-
DUNGEN, KNOW-HOW, TECHNISCHEN LOESUNGEN UND DESIGNS STEHEN
ALLEIN MAPAL ZU. SOWEIT MAPAL HIERAUF NOCH KEINE SCHUTZ-
RECHTE ANGEMELDET HAT, BEHAELT MAPAL SICH AUSDRUECKLICH
AUCH DAS RECHT ZUR EINREICHUNG VON SCHUTZRECHTSANMELDUNGEN
VOR. DIE ZEICHNUNG SOWIE DER DARGESTELLTE INHALT IST GEHEIM
ZU HALTEN. VERVIELFALTIGUNGEN SIND NUR ZUM VEREINBARTEN
ZWECK GESTATTET. WEDER DIESE ZEICHNUNG NOCH KOPIEN HIERVON
DURFEN DRITTEN ZUGAENGLICH GEMACHT WERDEN. MIT DER AUS-
HAENDIGUNG DIESER ZEICHNUNG IST KEINE NUTZUNGSRECHTSEIN-
RAEUMUNG VERBUNDEN. VERSTOSSE GEGEN DIE GEHEIMHALTUNGS-
VERPFLICHTUNG UND NUTZUNGSBESCHRAENKUNGEN WERDEN
ZIVILRECHTLICH UND STRAFRECHTLICH VERFOLGT.

TITEL TANGENTIAL-WENDESCHNEIDPLATTE AUS HM, BESCHICHTET, G-TOLERAN		FORMAT A3
MAPAL Präzisionswerkzeuge Dr. Kress KG	AUSGABEDATUM 2021-11-11	ERSTELLT BAB
	DATUM	GENEHMIGT
ALLGEMEINTOLERANZ ISO 2768-FH MASSE NACH DIN EN ISO 14405-1 (E)	UNBEMASSTE EINZELHEITEN NACH WERKSNORM	DOKUMENT 607371225-000-00-ED1 MATERIALNUMMER 31184764
		MASSTAB 5:1 TECHNISCHE SPEZIFIKATION FTGQ120612H02L00B021-HP945
		INDEX 00 ORIGIN AAD BLATT 1/1

1 2 3 4 5 6 7 8