

INDEX	ART DER AENDERUNG	DATUM	NAME

TRENNSTELLE HSK-A63
(AEHNLICH DIN 69893-1)
NACH MN609 BLATT 2-4

A-A

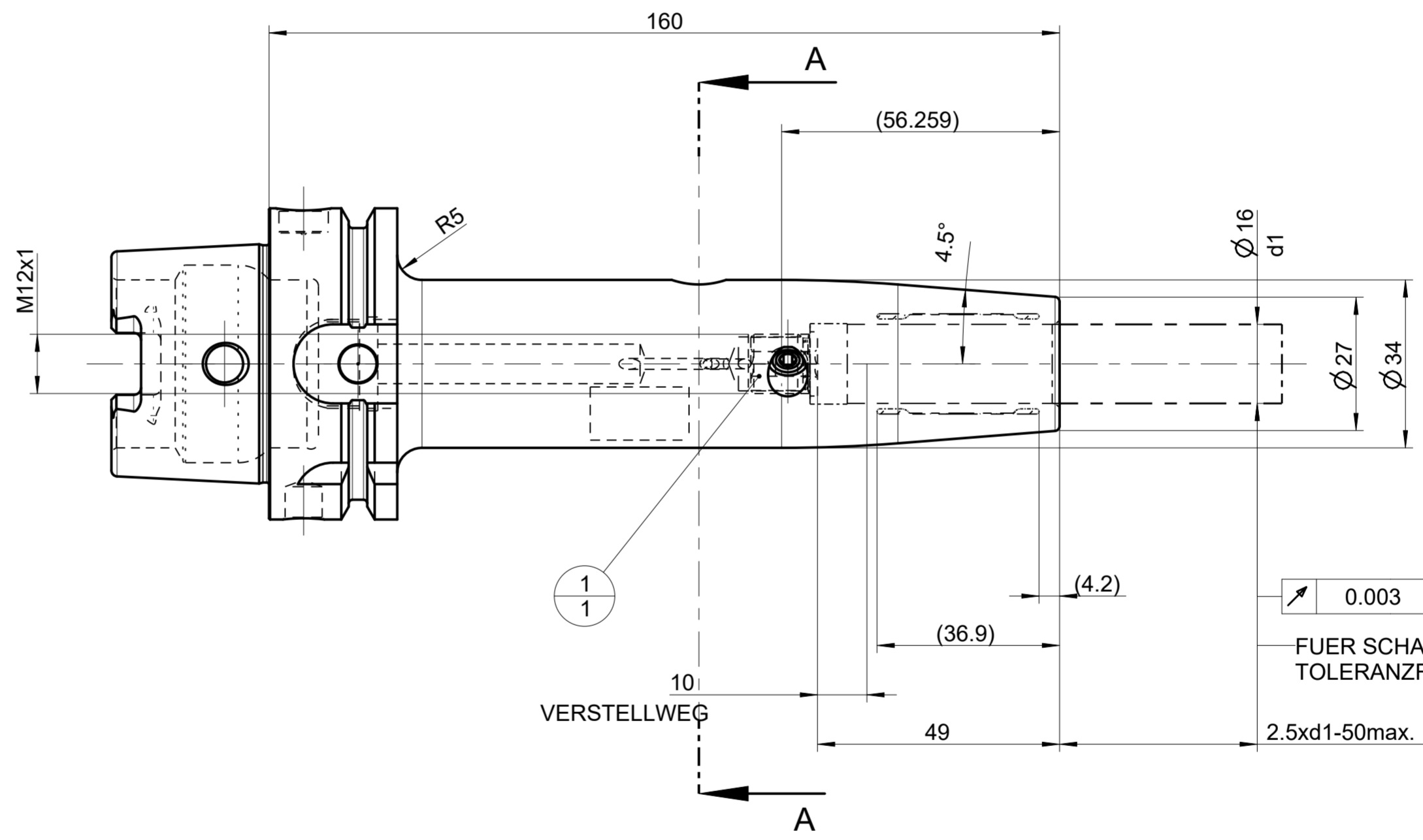
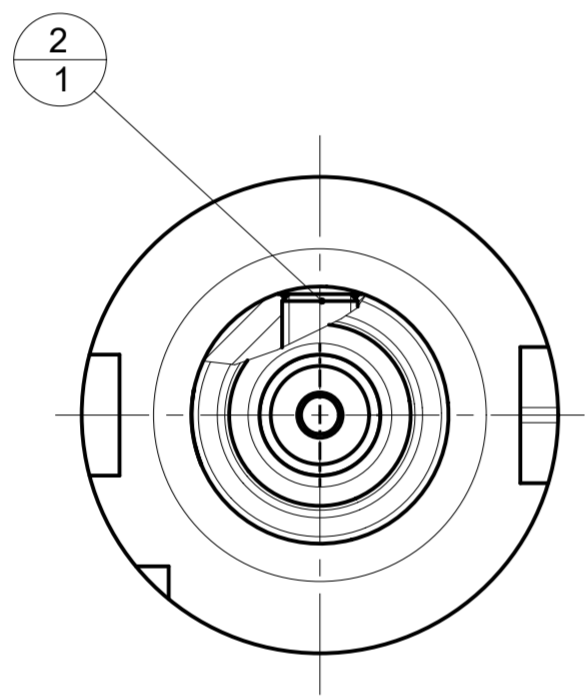

0.003 A-B
FUER SCHAEFTE MIT
TOLERANZFELD h6
2.5xd1-50max.

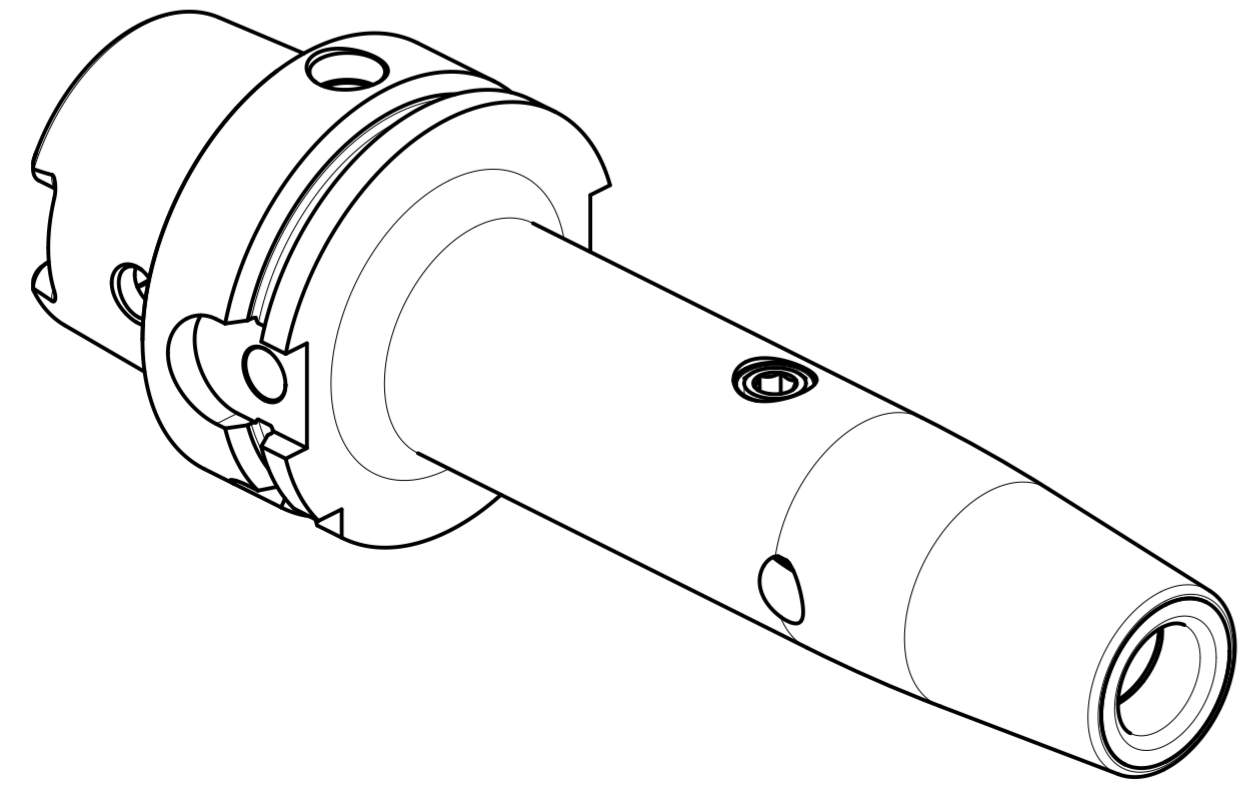

DEBITORNAME MAPAL DR. KRESS KG
DEBITOR 400013
AEHNLICH
SKIZZE
VORGANG 2100116315
PROJEKT

2	1	31218229	GEWINDESTIFT	MN715BL1-M10X10_BL		
1	1	30252543	ANSCHLAGSCHRAUBE	M12X1 SW5		
POS	TYP	MENGE	MATERIALNUMMER	BENENNUNG	TECHNISCHE SPEZIFIKATION	KUNDENUMMER

MAPAL FABRIK FUER PRAEZISIONSWERKZEUGE DR. KRESS KG		MAPAL Präzisionswerkzeuge Dr. Kress KG		AUSGABEDATUM 2024-05-16	ERSTELLT SMU	DOKUMENT 608088234-000-00-ED1	INDEX 00
ALLE RECHTE AN DEN IN DER ZEICHNUNG DARGESTELLTEN ERFIN- DUNGEN, KNOW-HOW, TECHNISCHEN LOESUNGEN UND DESIGNS STEHEN ALLEIN MAPAL ZU. SOWEIT MAPAL HIERAUF NOCH KEINE SCHUTZ- RECHTE ANGEMELDET HAT, BEHAELT MAPAL SICH AUSDRUECKLICH AUCH DAS RECHT ZUR EINREICHUNG VON SCHUTZRECHTSANMELDUNGEN VOR. DIE ZEICHNUNG SOWIE DER DARGESTELLTE INHALT IST GEHEIM ZU HALTEN. VERVIELFÄLTIGUNGEN SIND NUR ZUM VEREINBARTEN ZWECK GESTATTET. WEDER DIESE ZEICHNUNG NOCH KOPPIEN HIERVON DUERFEN DRITTEN ZUGAENGLICH GEMACHT WERDEN. MIT DER AUS- HAENDIGUNG DIESER ZEICHNUNG IST KEINE NUTZUNGSRECHTSEIN- RAEUMLICH VERBUNDEN. VERSTOESSE GEGEN DIE GEHEIMHALTUNGS- VERPFLICHTUNG UND NUTZUNGSBESCHRAENKUNGEN WERDEN ZIVILRECHTLICH UND STRAFRECHTLICH VERFOLGT.		TITEL UNIQ DREAM CHUCK, 4.5°		DATUM 2024-05-16	GENEHMIGT BAR	MATERIALNUMMER 31499988	ORIGIN EHD
AUSGEWUCHTET NACH DIN ISO 21940-11 G 2.5 / 25000 MIN -1 MASSE CA. 1.4 kg		ALLGEMEINTOLERANZ ISO 2768-MH UNBEMASSTE EINZELHEITEN MASSE NACH DIN EN ISO 14405-1 NACH WERKSNORM		MASSSTAB 1:1	TECHNISCHE SPEZIFIKATION MHC-HSK-A063-16-160-1-0-A		BLATT 1/1