

INDEX	ART DER AENDERUNG	DATUM	NAME

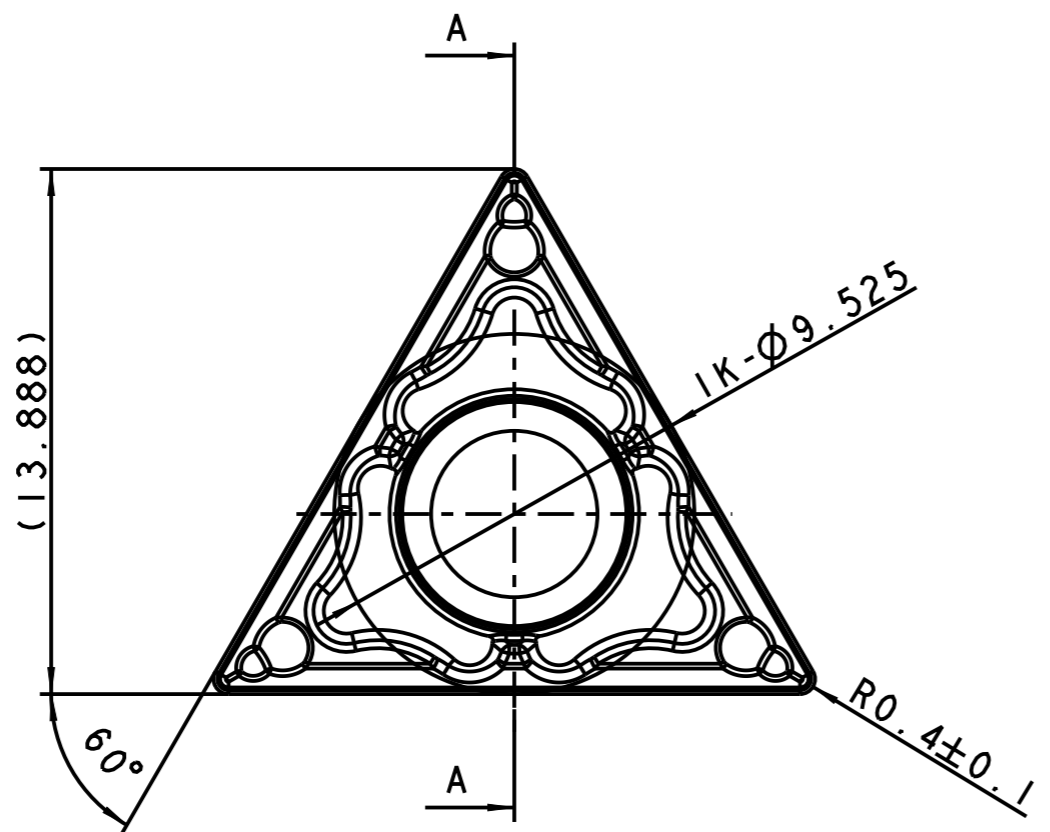

SCHNITT A-A

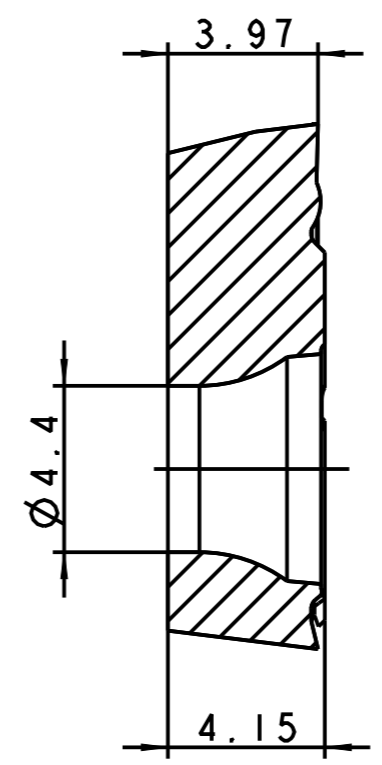

MAPAL © FABRIK FUER PRAEZISIONSWERKZEUGE DR. KRESS KG <small>ALLE RECHTE AN DEN IN DER ZEICHNUNG DARGESTELLTEN ERFIN- DUNGEN, KNOW-HOW, TECHNISCHEN LÖSUNGEN UND DESIGNS STEHEN ALLEIN MAPAL ZU, SOWEIT MAPAL HIERAUF NOCH KEINE SCHUTZ- RECHTE ANGEWELDET HAT. BEHALT MAPAL SICH AUSDRÜCKLICH AUCH DAS RECHT ZUR EINREICHUNG VON SCHUTZRECHTSANMELDUNGEN VOR. DIE ZEICHNUNG SOWIE DER DARGESTELLTE INHALT IST GEMEIN ZU HALTEN. VERVIELFÄLTIGUNGEN SIND NUR ZUM VEREINBARTEN ZWECK GESTATET. WEDER DIESE ZEICHNUNG NOCH KOPPIEN HIERVON QUERFÜR DRITTEN ZUGÄENGLICH GEMACHT WERDEN. MIT DER AUS- WAENDIGUNG DIESER ZEICHNUNG IST KEINE NUTZUNGSRECHTSEIN- VERPFLICHTUNG VERBUNDEN. VERSTÖSSE GEGEN DIE GEMEINHALTUNGS- VERPFLICHTUNG UND NUTZUNGSBESCHRAENKUNGEN WERDEN ZIVILRECHTLICH UND STRAFRECHTLICH VERFOLGT.</small>	TITEL WENDESCHNEIDPLATTE AUS HARTMETALL, BESCHICHTET, BASIC LINE			FORMAT A3	
	MAPAL Präzisionswerkzeuge Dr. Kress KG	AUSGABEDATUM 2021-09-16	ERSTELLT BUK	DOKUMENT 607611788-000-00-ED1	INDEX 00
		DATUM	GENEHMIGT	MATERIALNUMMER 31245552	ORIGIN AAD
ALLGEMEINTOLERANZ ISO 2768-1M MASSE NACH DIN EN ISO 1405	UNBEHASSTE EINZELHEITEN NACH WERKSNORM		MASSTAB 5:1	TECHNISCHE SPEZIFIKATION TCMT16T304N-MMM-HP885	BLATT 1 / 1