

INDEX	ART DER AENDERUNG	DATUM	NAME

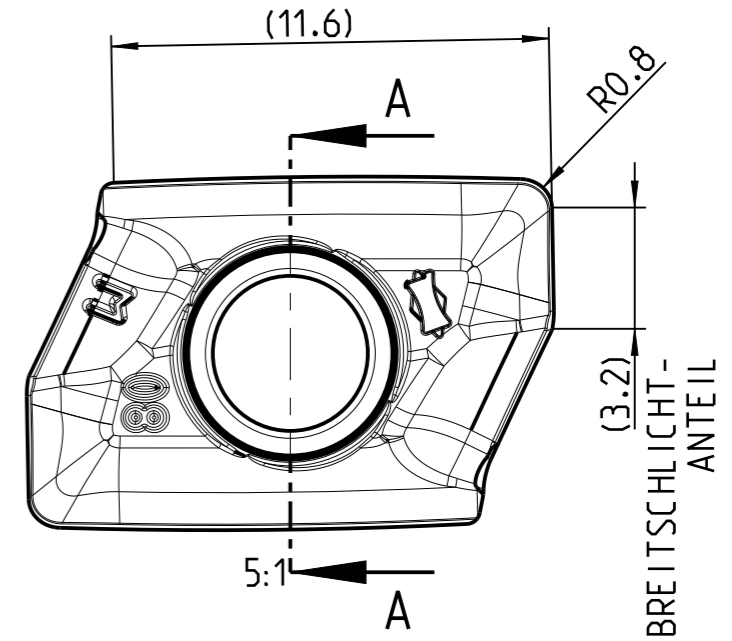
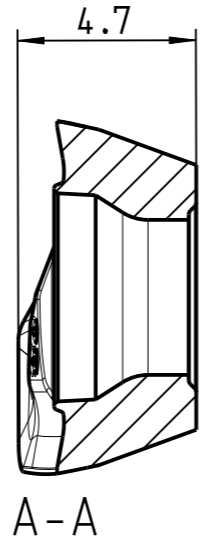
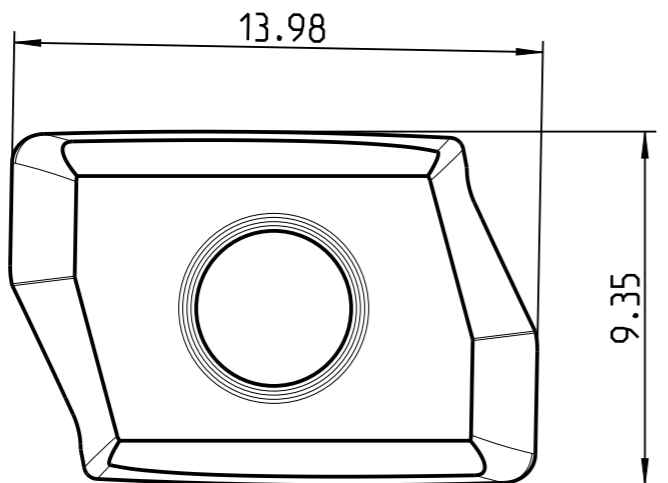

AUSGEWUCHTET NACH DIN ISO 21940-11
G 6.3 / 3000 min⁻¹

MAPAL ©
FABRIK FUER PRAEZISIONSWERKZEUGE DR. KRESS KG

ALLE RECHTE AN DEN IN DER ZEICHNUNG DARGESTELLTEN ERFIN-
DUNGEN, KNOW-HOW, TECHNISCHEN LOESUNGEN UND DESIGNS STEHEN
ALLEIN MAPAL ZU. SOWEIT MAPAL HIERAUF NOCH KEINE SCHUTZ-
RECHTE ANGEMELDET HAT, BEHAELT MAPAL SICH AUSDRUECKLICH
AUCH DAS RECHT ZUR EINREICHUNG VON SCHUTZRECHTSANMELDUNGEN
VOR. DIE ZEICHNUNG SOWIE DER DARGESTELLTE INHALT IST GEHEIM
ZU HALTEN. VERVIELFALTIGUNGEN SIND NUR ZUM VEREINBARTEN
ZWECK GESTATTET, WEDER DIESE ZEICHNUNG NOCH KOPIEN HIERVON
QUERFEN DRITTEN ZUGAENGLICH GEMACHT WERDEN, MIT DER AUS-
HAENDIGUNG DIESER ZEICHNUNG IST KEINE NUTZUNGSRECHTSEIN-
RAEFUNG VERBUNDEN. VERSTOESSE GEGEN DIE GEHEIMHALTUNGS-
VERPFLICHTUNG UND NUTZUNGSBESCHRAENKUNGEN WERDEN
ZIVILRECHTLICH UND STRAFRECHTLICH VERFOLGT.

TITEL RADIALE-WENDESCHEIDPLATTE AUS HM, BESCHICHTET, FRAESPROGRAMM		FORMAT A3
MAPAL Präzisionswerkzeuge Dr. Kress KG	AUSGABEDATUM 2019-03-26	ERSTELLT HOM
	DATUM	GENEHMIGT
DOKUMENT 607564219-000-00-ED1		INDEX 00
MATERIALNUMMER		ORIGIN AAJ
ALLGEMEINTOLERANZ ISO 2768-FH-Ⓢ	UNBEMASSTE EINZELHEITEN NACH WERKSNORM	BLATT 1/1
	MASSTAB 1:1	TECHNISCHE SPEZIFIKATION XPKT110408R-M33