

A DEBITORNAME
 B DEBITOR
 C AEHNLICH
 D SKIZZE
 E VORGANG 2100012111
 F PROJEKT

INDEX	ART DER AENDERUNG	DATUM	NAME
1	SCHNEIDE OPTIMIERT; LT. AEM VOM 2021-03-26.H.GRAEUPEL	2021-10-06	BAB

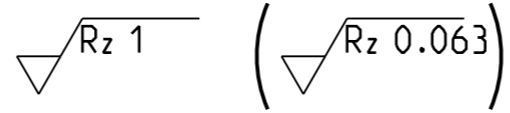
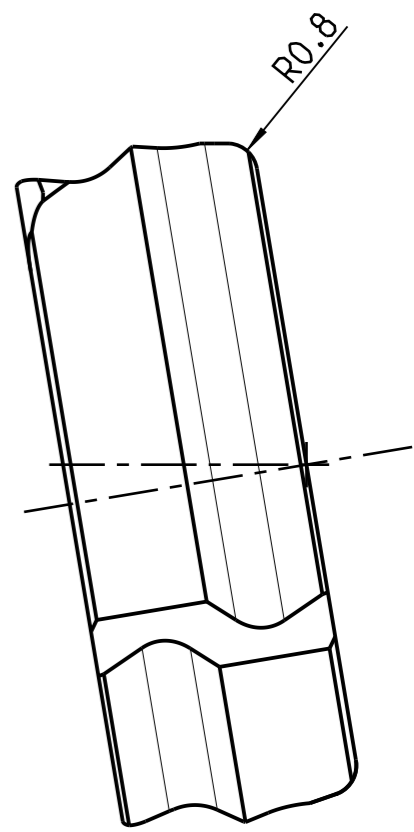
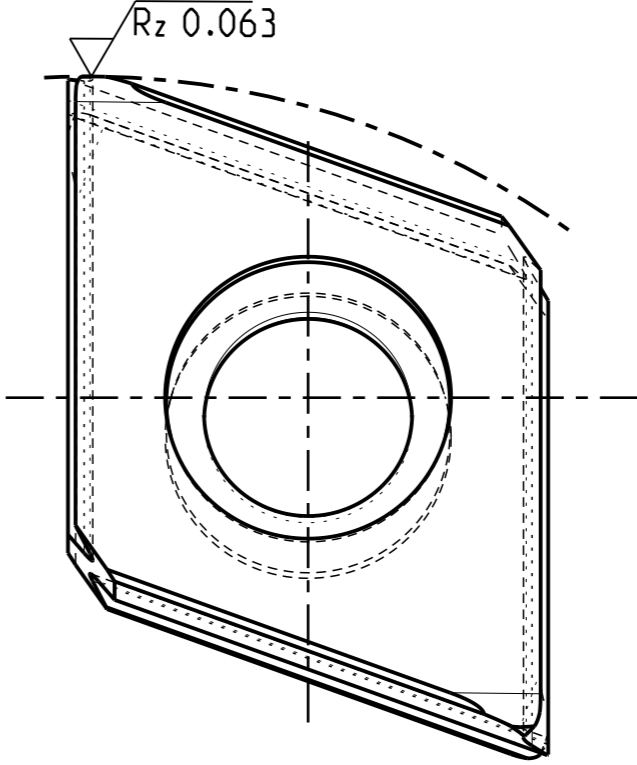
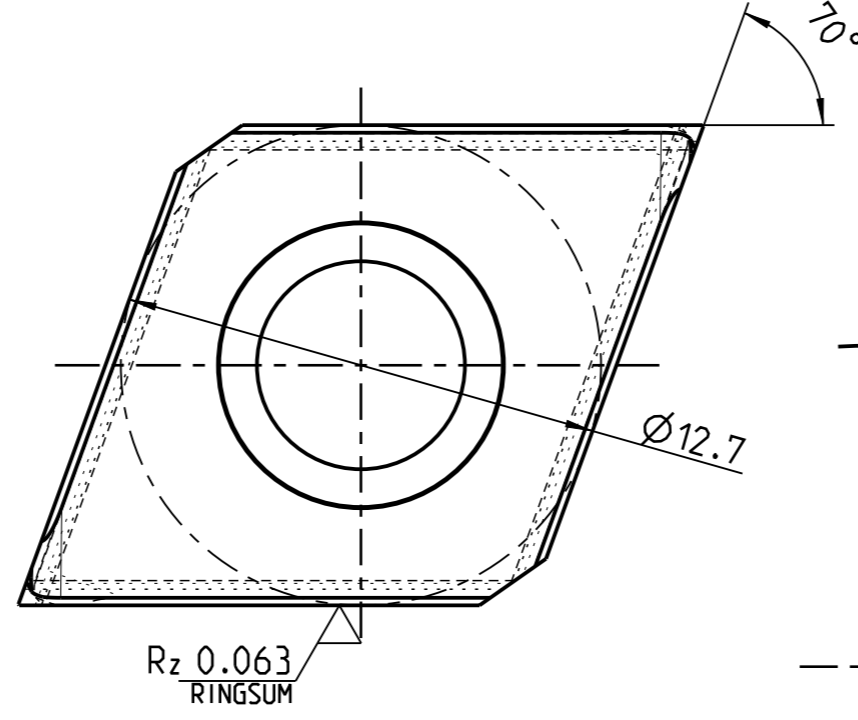
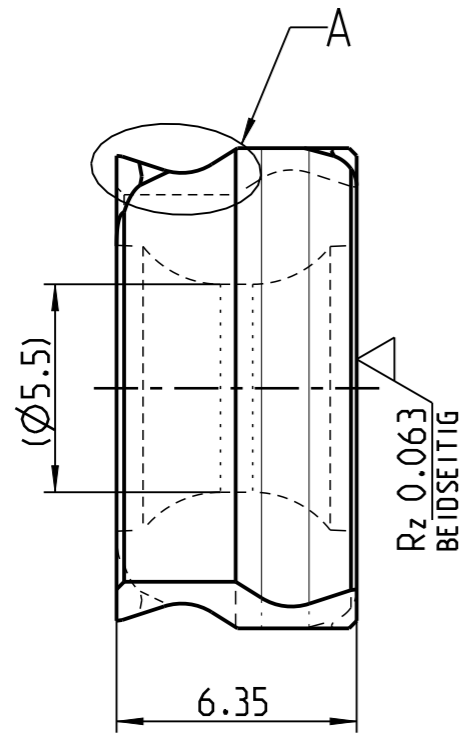
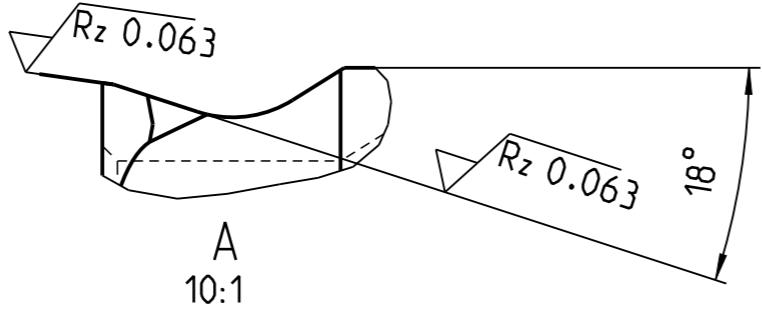

SCHNEIDKANTEN VERRUNDET

MAPAL © FABRIK FUER PRAEZISIONSWERKZEUGE DR. KRESS KG		TITEL TANGENTIAL-WENDESCHNEIDPLATTE AUS HARTMETALL. BESCHICHTET			FORMAT A3
ALLE RECHTE AN DEN IN DER ZEICHNUNG DARGESTELLTEN ERFINDUNGEN, KNOW-HOW, TECHNISCHEN LOESUNGEN UND DESIGNS STEHEN ALLEIN MAPAL ZU. SOWEIT MAPAL HIERAUF NOCH KEINE SCHUTZRECHTE ANGEMELDET HAT, BEHAELT MAPAL SICH AUSDRUECKLICH AUCH DAS RECHT ZUR EINREICHUNG VON SCHUTZRECHTSANMELDUNGEN VOR. DIE ZEICHNUNG SOWIE DER DARGESTELLTE INHALT IST GEHEIM ZU HALTEN. VERVIELFAELTIGUNGEN SIND NUR ZUM VEREINBARTEN ZWECK GESTATTET. WEDER DIESE ZEICHNUNG NOCH KOPHEN HIERVON DUERFEN DRITTEN ZUGAENGLICH GEMACHT WERDEN. MIT DER AUSHAENDIGUNG DIESER ZEICHNUNG IST KEINE NUTZUNGSRECHTSEINRAEUMUNG VERBUNDEN. VERSTOSSE GEGEN DIE GEHEIMHALTUNGSVERPFLICHTUNG UND NUTZUNGSBESCHRAENKUNGEN WERDEN ZIVILRECHTLICH UND STRAFRECHTLICH VERFOLGT.		AUSGABEDATUM 2018-02-08	ERSTELLT BAB	DOKUMENT 607001681-000-01-ED1	INDEX 1
		MAPAL Präzisionswerkzeuge Dr. Kress KG	DATUM GENEHMIGT	MATERIALNUMMER 30934130	ORIGIN AAD
ALLGEMEINTOLERANZ ISO 2768-FH-Ⓢ MASSE NACH DIN EN ISO 14405 Ⓢ	UNBEMASSTE EINZELHEITEN NACH WERKSNORM		MASSTAB 5:1	TECHNISCHE SPEZIFIKATION FTHQ120608H02L10B021-HC 725	BLATT 1/1