

A
10:1

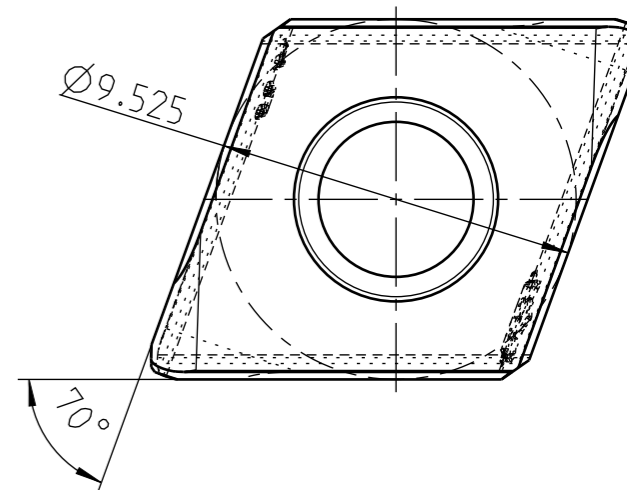
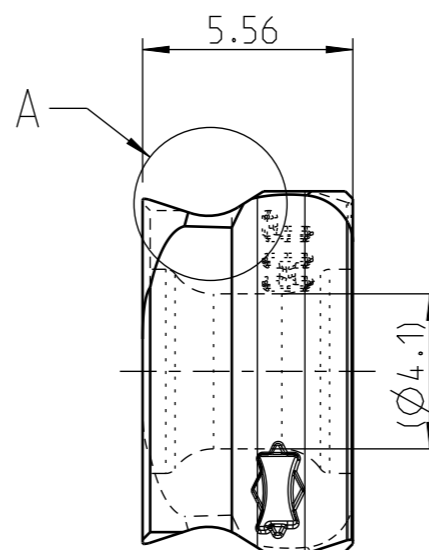
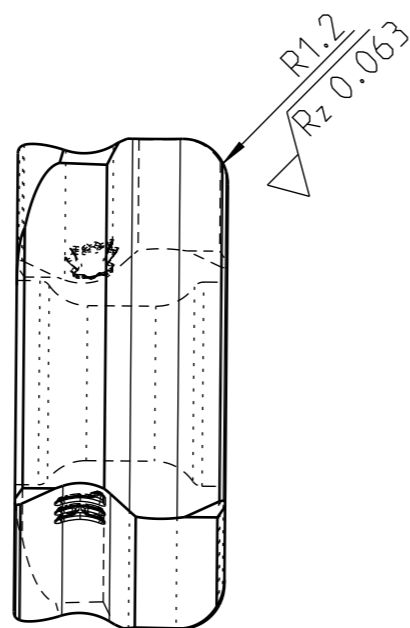
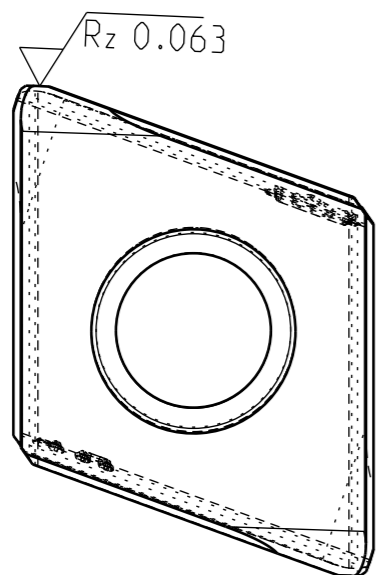

$\sqrt{Rz 1}$ ($\sqrt{Rz 0.063}$)

SCHNEIDKANTEN VERRUNDET

INDEX	ART DER AENDERUNG	DATUM	NAME

MAPAL ©
FABRIK FUER PRAEZISIONSWERKZEUGE DR. KRESS KG

ALLE RECHTE AN DEN IN DER ZEICHNUNG DARGESTELLTEN ERFINDUNGEN, KNOW-HOW, TECHNISCHEN LOESUNGEN UND DESIGNS STEHEN ALLEIN MAPAL ZU. SOWEIT MAPAL HIERAUF NOCH KEINE SCHUTZRECHTE ANGEMELDET HAT, BEHAELT MAPAL SICH AUSDRUECKLICH AUCH DAS RECHT ZUR EINREICHUNG VON SCHUTZRECHTSANMELDUNGEN VOR. DIE ZEICHNUNG SOWIE DER DARGESTELLTE INHALT IST GEHEIM ZU HALTEN. VERVIELFALTIGUNGEN SIND NUR ZUM VEREINBARTEN ZWECK GESTATTET. WEDER DIESE ZEICHNUNG NOCH KOPIEN HIERVON DUERFEN DRITTEN ZUGAENGLICH GEMACHT WERDEN. MIT DER AUSHAENDIGUNG DIESER ZEICHNUNG IST KEINE NUTZUNGSRECHTSEINRAEUMUNG VERBUNDEN. VERSTOESSE GEGEN DIE GEHEIMHALTUNGSVERPFLICHTUNG UND NUTZUNGSBESCHRAENKUNGEN WERDEN ZIVILRECHTLICH UND STRAFRECHTLICH VERFOLGT.

TITEL		FORMAT	
TANGENTIAL-WENDESCHNEIDPLATTE AUS HM, BESCHICHTET, G-TOLERAN		A3	
MAPAL Präzisionswerkzeuge Dr. Kress KG	AUSGABEDATUM	ERSTELLT	DOKUMENT
	2020-09-29	BAB	607370942-000-00-ED1
ALLGEMEINTOLERANZ ISO 2768-FH	UNBEMASSTE EINZELHEITEN NACH WERKSNORM	DATUM	GENEHMIGT
MASSE NACH DIN EN ISO 14405-1			MATERIALNUMMER
			31184739
		MASSTAB	TECHNISCHE SPEZIFIKATION
		5:1	FTGQ090512H02L00B016-HP930
			INDEX
			00
			ORIGIN
			AAD
			BLATT
			1/1