

1 2 3 4 5 6 7 8

A

B

C

D

E

F

INDEX	ART DER AENDERUNG	DATUM	NAME

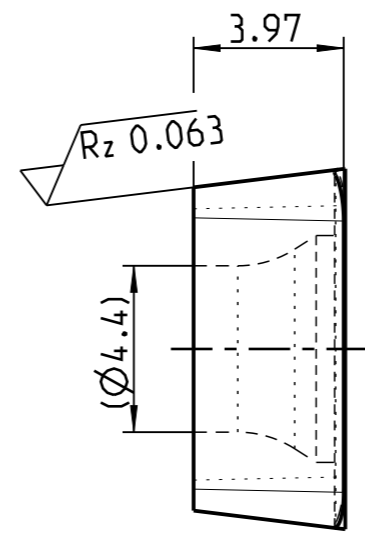
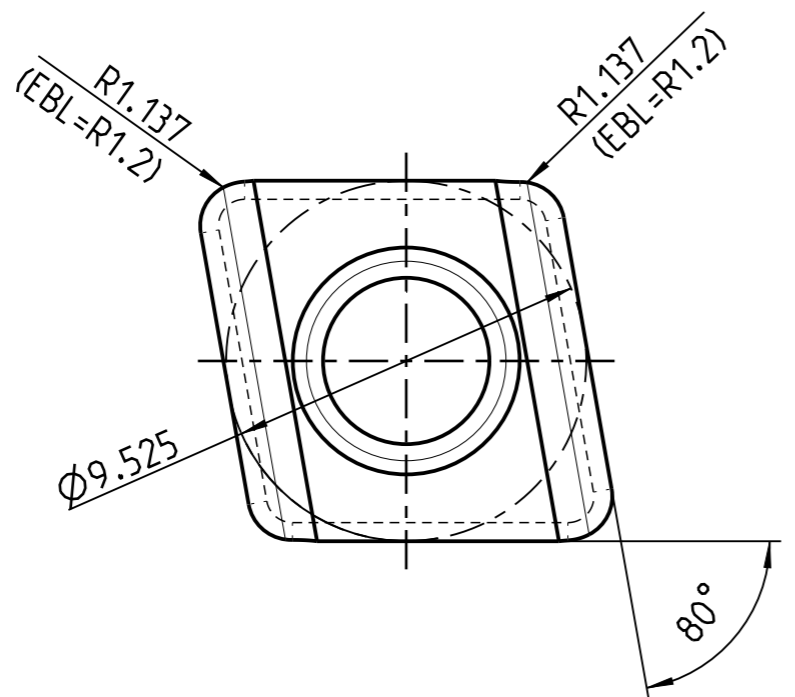
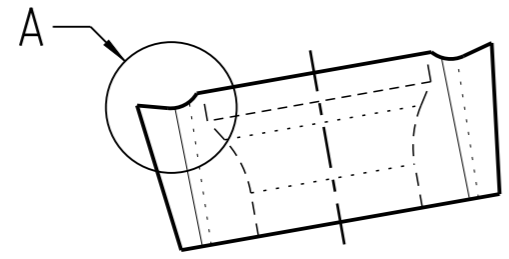
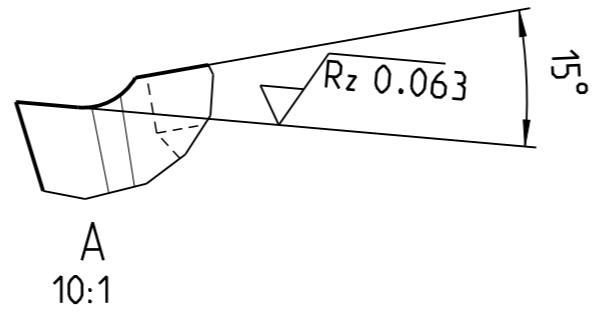

$\sqrt{Rz 1}$  ( $\sqrt{Rz 0.063}$ )

MAPAL ©  
 FABRIK FUER PRAEZISIONSWERKZEUGE DR. KRESS KG  
 ALLE RECHTE AN DEN IN DER ZEICHNUNG DARGESTELLTEN ERFIN-  
 DUNGEN, KNOW-HOW, TECHNISCHEN LOESUNGEN UND DESIGNS STEHEN  
 ALLEIN MAPAL ZU. SOWEIT MAPAL HIERAUF NOCH KEINE SCHUTZ-  
 RECHTE ANGEMELDET HAT, BEHAELT MAPAL SICH AUSDRUECKLICH  
 AUCH DAS RECHT ZUR EINREICHUNG VON SCHUTZRECHTSANMELDUNGEN  
 VOR. DIE ZEICHNUNG SOWIE DER DARGESTELLTE INHALT IST GEHEIM  
 ZU HALTEN. VERVIELFALTIGUNGEN SIND NUR ZUM VEREINBARTEN  
 ZWECK GESTATTET, WEDER DIESE ZEICHNUNG NOCH KOPIEN HIERVON  
 QUERFEN DRITTEN ZUGAENGLICH GEMACHT WERDEN. MIT DER AUS-  
 HAENDIGUNG DIESER ZEICHNUNG IST KEINE NUTZUNGSRECHTSEIN-  
 RAEMUNG VERBUNDEN. VERSTOSSE GEGEN DIE GEHEIMHALTUNGS-  
 VERPFLICHTUNG UND NUTZUNGSBESCHRAENKUNGEN WERDEN  
 ZIVILRECHTLICH UND STRAFRECHTLICH VERFOLGT.

TITEL <b>WENDESCHNEIDPLATTE AUS HARTMETALL</b>		FORMAT A3
<b>MAPAL</b> Präzisionswerkzeuge Dr. Kress KG	AUSGABEDATUM 2022-02-22	ERSTELLT BAB
	DOKUMENT 607681275-000-00-ED1	INDEX 00
ALLGEMEINTOLERANZ ISO 2768-FH MASSE NACH DIN EN ISO 14405-1 Ⓢ	UNBEMASSTE EINZELHEITEN NACH WERKSNORM	MATERIALNUMMER <b>30492212</b>
MASSTAB 5:1		TECHNISCHE SPEZIFIKATION CCHT09T312F01R-1R-HU616
		BLATT 1/1

1 2 3 4 5 6 7 8